

Priročnik za zagotavljanje  
univerzalne dostopnosti  
objektov v javni rabi

# PriD



# **Priročnik za zagotavljanje univerzalne dostopnosti objektov v javni rabi**

April 2026

# PriD

**Nina Goršič  
Tilen Jurca  
Brina Meze-Petrič  
Sabina Mujkič**

## **Priročnik za zagotavljanje univerzalne dostopnosti objektov v javni rabi (PriD)**

Priročnik je nastal v okviru *Nacionalne svetovalne in informacijske točke za vprašanja o dostopnosti objektov v javni rabi*, ki jo financira Ministrstvo za delo, družino, socialne zadeve in enake možnosti.

**Izdajatelj:** Ministrstvo za delo, družino, socialne zadeve in enake možnosti in Urbanistični inštitut Republike Slovenije

**Zanj:** Igor Bizjak, direktor

**Založnik:** Urbanistični inštitut Republike Slovenije

**Zbirka:** Urbani izziv – publikacije

**Urednici:** Nina Goršič in Brina Meze-Petrič

**Avtorji:** Nina Goršič, Tilen Jurca, Brina Meze-Petrič in Sabina Mujkič

**Risbe:** Nejc Demšar

**Fotografije:** Tilen Jurca, Brina Meze-Petrič, Nina Goršič, Nejc Demšar, Simon Koblar, Biba Tominc, Kristijan Lavtižar, Jaka Veber, Gurvan Séité in arhiv Urbanističnega inštituta Republike Slovenije

**Naslovnica:** Črt Mate in Nejc Demšar

**Oblikovanje in prelom:** Črt Mate

**Lektoriranje:** Nataša Purkat, Lektor'ca

**Tisk:** Birografika BORI

**Naklada:** 100 izvodov

Za strokovno pomoč pri priročniku se zahvalujemo študentom Hani Knific, Tonji Gruden in Nejcu Demšarju s Fakultete za arhitekturo. Za podporo se zahvalujemo tudi direktorju Urbanističnega inštituta Republike Slovenije Igorju Bizjaku in drugim, ki so z nami sodelovali pri preteklih projektih.

Ljubljana, april 2026

**Publikacija je brezplačna.**

© Urbanistični inštitut Republike Slovenije

Vse pravice pridržane.



**Priznanje avtorstva – nekomercialno – brez predelav**

### **CIP - Kataložni zapis o publikaciji**

Narodna in univerzitetna knjižnica, Ljubljana

725(035)

PRIROČNIK za zagotavljanje univerzalne dostopnosti objektov v javni rabi : PriD / Nina Goršič ... [et al.] ; [risbe Nejc Demšar ; fotografije Tilen Jurca ... et al.]. - Ljubljana : Ministrstvo za delo, družino, socialne zadeve in enake možnosti : Urbanistični inštitut Republike Slovenije, 2026. - (Zbirka Urbani izziv : publikacije)

**ISBN 978-961-6390-61-3**

COBISS.SI-ID 273548035

# NAGOVOR MDDSZ

Dostopnost grajenega okolja je temeljni pogoj za uresničevanje človekovih pravic. Šele ko so prostori, storitve in javno življenje dostopni vsem, lahko kot družba začnemo govoriti o izenačevanju možnosti. Dostopnost zato ni dodatna vrednost, ampak nekaj osnovnega v vključujoči družbi. Hkrati dostopnost še ne pomeni, da je naloga opravljena, ampak je le izhodišče, na katerem lahko gradimo širše vključujoče okolje, v katerem lahko vsak posameznik dejansko sodeluje v družbenem življenju ter pod enakimi pogoji kot drugi uporablja javne prostore in storitve.

Kadar objekti v javni rabi zaradi fizičnih, komunikacijskih ali drugih ovir niso dostopni, se prostor javnega življenja za številne ljudi zapre. V takšnih primerih kot družba pravzaprav zapremo vrata in s tem številnim posameznikom preprečimo vključevanje v družbo. Univerzalna dostopnost zato pomeni načrtovanje prostora na način, da je ta uporaben, varen in dostopen za vse. Posebno pomembna sta zato sistematično prepoznavanje in odpravljanje ovir v že zgrajenem okolju. Prilagoditve objektov v javni rabi tako pomembno izboljšajo njihovo dostopnost in omogočijo, da javni prostori in storitve postanejo dosegljivi širšemu krogu ljudi.

Zagotavljanje dostopnosti grajenega okolja je sestavni del prizadevanj Republike Slovenije za uresničevanje pravic invalidov in za vzpostavljanje družbe enakih možnosti. Sistematično odpravljanje ovir in uveljavljanje načel univerzalnega oblikovanja sta ključna elementa teh prizadevanj.

Pomembno vlogo pri krepitevi strokovne podpore na tem področju ima Urbanistični inštitut Republike Slovenije, ki vodi Nacionalno svetovalno

in informacijsko točko za dostopnost objektov v javni rabi. Delovanje točke od leta 2024 financira Ministrstvo za delo, družino, socialne zadeve in enake možnosti. Nacionalna točka zagotavlja strokovno podporo, svetovanje in širjenje znanja na področju dostopnosti objektov v javni rabi ter tako prispeva k boljšemu uresničevanju načel dostopnosti in izpolnjevanju zakonskih obveznosti v praksi. Povezovanje raziskovalnega dela, strokovnega znanja in izkušenj uporabnikov omogoča pripravo rešitev, ki lahko dolgoročno izboljšujejo kakovost prostora za vse prebivalce.

Priročnik za zagotavljanje univerzalne dostopnosti objektov v javni rabi je pomembno orodje za vse, ki sodelujejo pri načrtovanju, gradnji, prenovi ali upravljanju objektov. Združuje strokovna izhodišča, praktične usmeritve in dobre prakse, ki načrtovalcem, projektantom, lastnikom in upravljavcem objektov ter odločevalcem pomagajo pri ustvarjanju dostopnega prostora.

Gradnja dostopnega okolja je skupna odgovornost. Z vsakim takšnim korakom smo bližje družbi, ki temelji na spoštovanju dostojanstva, enakih možnosti in vključevanju vseh. Verjamemo, da bo priročnik pomembno prispeval k širjenju znanja in razumevanja pomena dostopnosti ter spodbudil nadaljnje korake k odpravljanju ovir v grajenem okolju. Vsak novi dostopni prostor namreč pomeni več kot zgolj prilagoditev infrastrukture, pomeni nova odprta vrata v skupnost.

**mag. Andrejka Znoj,**

generalna direktorica Direktorata za invalide,  
Ministrstvo za delo, družino, socialne zadeve in enake možnosti

# Kazalo

O priročniku	6
Univerzalna dostopnost objektov v javni rabi	8
Slovenska zakonodaja na področju univerzalne dostopnosti	10
Osebe z oviranostmi in njihove potrebe v grajenem okolju	12
Dostopnost objektov kulturne dediščine v javni rabi — prilagoditev in prenova	14
Uporabljeni izrazi	16
<hr/>	
<b>A ELEMENTI GRAJENEGA OKOLJA</b>	<b>19</b>
<b>A1 Dostopna pot</b>	<b>20</b>
<b>A2 Parkirno mesto</b>	<b>26</b>
<b>A3 Vhod</b>	<b>31</b>
<b>A4 Informacijski pult</b>	<b>36</b>
<b>A5 Hodniki in čakalni prostor</b>	<b>41</b>
<b>A6 Stopnice</b>	<b>46</b>
<b>A7 Dvigalo</b>	<b>51</b>
<b>A8 Klančina</b>	<b>56</b>

<b>A9</b>	<b>Dvižna ploščad</b>	<b>63</b>
<b>A10</b>	<b>Sanitarije</b>	<b>69</b>
<b>A11</b>	<b>Prostor za preoblačenje</b>	<b>76</b>
<b>A12</b>	<b>Omarice za shranjevanje osebnih predmetov</b>	<b>80</b>
<b>A13</b>	<b>Vhodna in notranja vrata</b>	<b>84</b>
<b>A14</b>	<b>Talne površine</b>	<b>90</b>
<b>A15</b>	<b>Talni taktilni vodilni sistem</b>	<b>92</b>
<b>A16</b>	<b>Osvetlitev</b>	<b>98</b>
<b>A17</b>	<b>Oznake</b>	<b>102</b>
<b>A18</b>	<b>Nevarne ovire</b>	<b>107</b>
<b>A19</b>	<b>Oprema in naprave</b>	<b>110</b>
	<b>Viri</b>	<b>116</b>
	<b>Priporočena literatura</b>	<b>118</b>
	<b>Seznam fotografij in tehničnih risb</b>	<b>120</b>

# O priročniku

Urbanistični inštitut RS (UIRS) že dolga leta sistematično deluje z raziskovalnim delom tudi na področju univerzalne dostopnosti objektov v javni rabi. Njegove aktivnosti na tem področju obsegajo celovit nabor strokovnih nalog, vključno s pripravo strokovnih publikacij, izvedbo izobraževanj, vsebinskimi analizami in več kot 400 terenskimi popisi dostopnosti objektov v javni rabi za osebe z oviranostmi.

Terenski popisi temeljijo na specifični metodologiji, ki se je čez leta nadgrajevala, predvsem kot odziv na spremembe zakonodajnega okvira. Pomemben vidik teh popisov je vključevanje oseb z oviranostmi, ki kot mentorji in popisovalci po tem, ko jih izobrazijo UIRS, prispevajo neposreden uporabniški vpogled, lastne izkušnje ter zagotavljajo večjo relevantnost in boljšo kakovost zbranih podatkov na terenu.

*Priročnik za zagotavljanje univerzalne dostopnosti objektov v javni rabi (PriD) je naslednik Priročnika o dostopnosti objektov v javni rabi, ki ga je UIRS izdal leta 2015. Priprava posodobljene izdaje je bila nujna zaradi sprememb zakonodajnega okvira v vmesnem obdobju, hkrati pa odraža nadgradnjo strokovnega znanja in izkušenj, pridobljenih z dolgoletnim delom na tem področju.*

V uvodnih poglavjih priročnika so na kratko razložene ključne teme, pomembne za razumevanje zakonodaje, univerzalno dostopnih objektov v javni rabi, raznovrstnih oviranosti in objektov dediščine. Glavna poglavja priročnika so posvečena ključnim arhitekturnim elementom in prostorom grajenega okolja, pri katerih je nujno treba nameniti pozornost načrtovanju, prenovi in vzdrževanju. Opisane in grafično prikazane so ključne zakonodajne zahteve za

zagotovitev univerzalne dostopnosti grajenega okolja za osebe z oviranostmi ter dobri in slabi primeri, pogoste težave in praktični nasveti.

Vsebina priročnika temelji predvsem na veljavni nacionalni zakonodaji in standardih. Nekatere vsebine so pripravljene na podlagi analize drugih mednarodnih standardov, veljavnih tehničnih predpisov, terenskih izkušenj ter primerov dobre in slabe prakse iz Slovenije in tujine. Priročnik je namenjen tako lastnikom in upraviteljem kot načrtovalcem, upravljavcem in upravnikom objektov, izvajalcem in drugim deležnikom, saj zagotavlja praktično uporabnost zakonodajnih zahtev, ki so obvezne ali koristne, in strokovnih priporočil UIRS.

Vsebinska nadgradnja priročnika je že v pripravi in bo vključevala priporočila za zagotavljanje univerzalne dostopnosti raznovrstnih objektov v javni rabi. Glede na namen njihove uporabe bodo obravnavani značilni prostori, ki se pojavljajo v izobraževalnih, gostinskih, trgovskih, športno-rekreacijskih in drugih vrstah objektov.

Od leta 2024 pri UIRS pod finančnim okriljem Ministrstva za delo, družino, socialne zadeve in enake možnosti deluje tudi *Nacionalna svetovalna in informacijska točka* (<https://infotocka.dostopnost.si>). Namenjena je svetovanju in izobraževanju na področju dostopnosti objektov v javni rabi in zagotavljanju brezplačne strokovne podpore vsem lastnikom tovrstnih objektov, ki so v skladu z Zakonom o izenačevanju možnosti invalidov zavezani k odpravi ovir v svojih objektih.

V okviru delovanja točke je bilo razvito tudi orodje za preverjanje dostopnosti objektov v javni rabi *Preveri dostopnost* (<https://preveri.dostopnost.si>), s katerim lahko lastniki,

upravljavci, upravniki in najemniki izvedejo informativno oceno dostopnosti svojega objekta, da lažje prepoznajo ovire za posamezne skupine oseb z oviranostmi, ki jih morajo odpraviti.

Posebno pozornost UIRS pri svojem delu posveča sodelovanju z osebami z oviranostmi in drugimi deležniki, da se tema univerzalne dostopnosti objektov v javni rabi v Sloveniji čim bolj opredeli, prepozna, nadgrajuje in razvija. Le tako se lahko dolgoročno izboljšata grajeno okolje in dostop do storitev, ki morajo biti na voljo javnosti. S tem se postavi temelj za pravičnejšo in bolj vključujočo družbo.

# Univerzalna dostopnost objektov v javni rabi

Različnost fizičnih, senzoričnih in kognitivnih oviranosti ter dolgoročne demografske spremembe, kot so staranje prebivalstva in spreminjajoči se vzorci mobilnosti, se obravnavajo z univerzalno dostopnostjo. Ta pokriva področja dostopnosti fizičnega prostora, obveščanja, storitev in vključujoče družbe. Na mednarodni ravni se to ureja z načeli univerzalnega oblikovanja (ang. universal design).

V Sloveniji univerzalno dostopnost opredeljujejo zakonodaja, drugi predpisi in smernice (glej poglavje Slovenska zakonodaja na področju univerzalne dostopnosti). **Gradbeni zakon** se osredotoča na dostopnost fizičnega prostora, namenjenega javnosti, in ga opredeljuje z izrazom *univerzalna graditev*, **Zakon o izenačevanju možnosti invalidov** pa to področje dopolnjuje z zahtevo po dostopnosti storitev in s tem preprečuje diskriminacijo zaradi invalidnosti. Urbanistični inštitut RS združuje ti dve zahtevi pod izrazom *univerzalna dostopnost objektov v javni rabi*.

Univerzalna dostopnost objektov v javni rabi se nanaša na objekte ali njihove posamezne dele, med katere spadajo stavbe kot pokriti in zaprti prostori, namenjeni bivanju in izvajanju dejavnosti, gradbeno-inženirski objekti in zunanje javne površine, ki so namenjeni javnosti ne glede na lastništvo. Ti objekti ali njihovi deli in storitve morajo biti javnosti dostopni brez kakršnih koli ovir.

Vrste objektov v javni rabi opredeljujeta Gradbeni zakon in Uredba o razvrščanju objektov. Med te objekte spadajo upravne, izobraževalne, kulturne in zdravstvene ustanove, gostinske, športne, obredne, trgovske in poslovne stavbe, stanovanjske stavbe za posebne družbene skupine, stavbe za promet in

izvajanje komunikacij, stavbe za kratkotrajno nastanitev, stavbe za storitvene dejavnosti, zunanje javne površine, kot so ceste, ulice, trgi, tržnice, igrišča, parkirišča, pokopališča, parki, zelenice, rekreacijske površine in drugi. Med njimi so nekateri hkrati tudi javni objekti, to pomeni, da so v lasti države ali občine in so namenjeni izvajanju javnih nalog in storitev v interesu javnosti (npr. uprava, izobraževanje, zdravstvo, kultura, šport, javna infrastruktura).

Za ustrezno zagotavljanje univerzalne dostopnosti objektov v javni rabi sta potrebna sistemski in sistematičen pristop v vseh fazah obravnave prostora, z začetkom pri načrtovanju prostorske zasnove, prenove ali novogradnje ter nato pri izvedbi, upravljanju in vzdrževanju. V vseh fazah je treba upoštevati veljavne zakone, pravilnike, standarde ter tehnične in druge smernice, poleg tega je treba izhajati iz načel univerzalne graditve in primerov dobrih praks. S celostnim pristopom in iskanjem trajnih rešitev se je mogoče izogniti poznejšim spremembam in odpravljanju ovir ali iskanju drugih prilagoditev po izvedbi.

Univerzalna dostopnost na ravni zunanje ureditve in širšega urbanega prostora zagotavlja enakovredno uporabnost ulic, parkov, trgov, igrišč, parkirišč, postajališč javnega prometa in prometnih vozlišč. Vizualno jasna prostorska struktura, logično razporejene poti, neovirane in nedrseče pohodne površine, ustrezno urejene klančine in robniki, ki so po potrebi poglobljeni, ter jasno zasnovane orientacijske in informacijske oznake zagotavljajo uporabnikovo samostojnost in varnost. Ustrezno urejeni elementi grajenega okolja tako tvorijo sistem dostopnih poti do storitev, javnih ustanov in urbanih središč. Orientacija, komunikacija in obveščanje se lahko izboljšajo z digitalnimi orodji in sistemi.

Na ravni stavbe se univerzalna dostopnost zagotovi s primerno načrtovanimi in izvedenimi elementi grajenega okolja. To pomeni, da morajo biti vsi prostori in komunikacijske poti za javnost jasno zasnovani, pregledni in brez arhitekturnih ovir, omogočati morajo prostor za gibanje z invalidskim vozičkom in njegovo obračanje ter ustrezne razmere za komunikacijo senzorno oviranih oseb (osvetlitev, akustika, naprave in pripomočki). Na vhodu in v notranjosti morajo biti višinske razlike poleg stopnic premoščene še z dostopnimi dvigali in dvižnimi ploščadmi. Vrata morajo omogočati preprosto odpiranje, zaželeno je, da se odpirajo samodejno. Vsa oprema mora biti višinsko prilagojena tudi za uporabo oseb na invalidskem vozičku in ne sme biti zahtevna za uporabo. Urejene morajo biti tudi dostopne sanitarije. Sistemi za klice v sili s povratno informacijo in druga signalizacija morajo biti zvočni in vizualni, da so razumljivi senzorno in drugače oviranim. Ključno je, da so evakuacijske poti primerne tudi za evakuacijo gibalno ali senzorno oviranih oseb.

Ker gre pri urejanju dostopnosti pogosto za odpravljanje ovir v že zgrajenih objektih, so potrebni posegi včasih težje izvedljivi ali celo niso izvedljivi zaradi tehničnih ali kulturnovarstvenih omejitev ali ker lastniku ali upravitelju ustvarjajo nesorazmerno breme. Kadar fizičnega prostora upravičeno ni mogoče prilagoditi, je potreben pristop po načelih razumne prilagoditve dostopnosti v obliki nudenja pomoči zaposlenih, uporabe pripomočkov, nadomestne lokacije po predhodni najavi ali obiska zaposlenih na domu ali pa digitalizacije storitev.

# Slovenska zakonodaja na področju univerzalne dostopnosti

Univerzalna dostopnost v slovenski zakonodaji temelji na načelih enakih možnosti in nediskriminacije. V Sloveniji od aprila 2008 velja **Konvencija o pravicah invalidov**. Konvencija obvezuje države pogodbenice k sprejemanju ustreznih zakonodajnih, upravnih in drugih ukrepov za uresničevanje pravic iz konvencije, med temi je tudi pravica do dostopnosti, za izpolnjevanje katere mora biti zagotovljena neovirana dostopnost do fizičnega okolja, prevoza, informacij in komunikacij, storitev, naprav in objektov.

Obveze konvencije so v Sloveniji dopolnjene z relevantno zakonodajo Evropske unije ter s specifičnimi zakoni za področje invalidnosti in sektorskimi predpisi o dostopnosti.

Eden glavnih zakonov na področju zagotavljanja enakih možnosti je **Zakon o izenačevanju možnosti invalidov (ZIMI)**, ki prepoveduje diskriminacijo invalidov pri dostopu do blaga in storitev ter pri uporabi objektov v javni rabi ter nalaga obveznost njihove primerne prilagoditve z gradbenimi, tehničnimi in komunikacijskimi ukrepi. Določa temeljno obveznost zagotavljanja dostopnosti objektov v javni rabi.

Po zahtevah ZIMI so morali biti do 11. decembra 2025 vsi objekti in deli objektov v javni rabi dostopni na način, da je omogočen enakovreden dostop do blaga in storitev, ki so na voljo javnosti, za vse.

Opravičeni so le primeri, v katerih prilagoditve tehnično niso izvedljive, ali bi povzročile poslabšanje bistvenih zahtev objekta, lastniku objekta, ali ponudniku blaga ali storitev ustvarjajo nesorazmerno breme.

ZIMI tako vzpostavlja širok horizontalni okvir za prepoved diskriminacije in univerzalno dostopen prostor. Ta je natančneje določen z **Gradbenim zakonom (GZ-1)**, ki navaja obveznost univerzalne graditve kot bistveno zahtevo, ki mora biti upoštevana pri vseh objektih v javni rabi, v stanovanjskih stavbah z deset ali več stanovanji in drugje, kot je opredeljeno v zakonu.

Univerzalna graditev pomeni projektiranje, gradnjo in uporabo objektov na način, ki vsem ljudem omogoča neoviran dostop in uporabo, ne glede na trajno ali začasno oviranost. Po GZ-1 in Zakonu o varstvu kulturne dediščine so lahko objekti, ki so varovani kot kulturna dediščina, oproščeni prilagoditev, če ti izhajajo iz pogojev ali mnenja pristojnega Zavoda za varstvo kulturne dediščine Slovenije, torej iz varstvenih režimov, ki veljajo za zadevni objekt.

Gradbeni zakon v nadaljevanju uzakonja **Pravilnik o univerzalni graditvi in uporabi objektov** kot izvršilni predpis, ki operativno določa tehnične zahteve za elemente grajenega okolja: zunanje površine, poti, vhode, notranje prostore, sanitarije, dvigala, prostore za stranke ter predpisuje zahteve za sisteme za lažje poslušanje, svetlobne in zvočne signale ter nadaljnjo uporabo ključnih tehničnih standardov, ki določajo natančne parametre za dostopnost. Ti standardi vključujejo SIST 1186: Talni taktilni vodilni sistem za osebe z okvaro vida, SIST EN 60118-4: Zahteve za sisteme z indukcijsko zanko za slušne pripomočke, SIST ISO 4190-5:2012: Zahteve za krmilja, signale in opremo dvigal ter **SIST ISO 21542: Gradnja stavb – Dostopnost in uporabnost grajenega okolja**, ki navaja zahteve in priporočila za širok nabor elementov grajenega okolja. Vsebina tega priročnika izhaja iz vse veljavne zakonodaje, pretežno pa temelji na zadnjenavedenem standardu in je skladna z njim.

Poleg omenjenega slovenska zakonodaja univerzalno dostopnost opredeljuje tudi na drugih področjih s predpisi, kot so med drugim Zakon o uporabi slovenskega znakovnega jezika, Zakon o dostopnosti do proizvodov in storitev za invalide, Zakon o dostopnosti spletišč in mobilnih aplikacij. Glede na to, da priročnik obravnava univerzalno dostopnost grajenega okolja, zakonodaja z drugih področij v njem ni poudarjena.

Na podlagi **Akcijskega programa za invalide 2022–2030** se izvajajo ukrepi na področju invalidnosti, o katerih vlada vsako leto poroča. Ključno vlogo pri spremljanju in ukrepanju v primerih diskriminacije v Sloveniji ima Zagovornik načela enakosti, ki kot neodvisni organ zagotavlja informacije, svetovanje in zagovorništvo vsem, ki menijo, da so bili diskriminirani.

Za nadzor izpolnjevanja omenjene zakonodaje so pristojne tudi inšpekcije, ki delujejo po zahtevah ZIMI, področje univerzalne graditve pa primarno obravnava Gradbena in geodetska inšpekcija.

Slovenska zakonodaja ima za področje dostopnosti torej dober temelj, v katerem združuje splošno protidiskriminacijsko zakonodajo, sektorske zakone in podrobne tehnične predpise s sklicevanjem na mednarodne standarde, ključni izziv pa ostaja izvedba v praksi.

# Osebe z oviranostmi in njihove potrebe v grajenem okolju

Približno 170.000 ali 8,5 % Slovenk in Slovencev ima večjo telesno oviranost. Zaradi majhne rodnosti in starajočega se prebivalstva se število oseb z oviranostmi povečuje, naše okolje pa še vedno ni ustrezno prilagojeno njihovim potrebam. Naša družbena odgovornost je, da skupaj izboljšamo življenjske razmere s prilagoditvami grajenega okolja in storitev, z načini komunikacije in pripomočki in tako vsem zagotovimo samostojnost pri opravljanju temeljnih človekovih potreb. To velja predvsem za področja zdravstva, šolstva, sociale in uprave ter za tista, ki izboljšujejo kakovost življenja, kot so kultura, turizem, zabava, rekreacija in druga.

V slovenski zakonodaji in standardih se za opis osebe z oviranostjo navadno uporablja izraz *invalid*, pogosto predvsem v povezavi s statusom, ki ga lahko pridobi oseba z večjimi telesnimi ali duševnimi oviranostmi in težavami, ki so medicinsko opredeljene. Po medicinskem modelu so oviranosti in težave lahko:

- gibalna oviranost oseb s poškodbami hrbtenjače, s težavami ravnotežja, nadpovprečno visoke ali nizke rasti in drugih,
- senzorna oviranost slepih, slabovidnih, gluhih, naglušnih in gluhoslepih oseb,
- težave v duševnem zdravju, kognitivne motnje, motnje avtističnega spektra ter druge nevrološke ali razvojne motnje.

Ker beseda *invalid* izvorno temelji na zdravstvenem stanju človeka in poudarja njegovo oslabele fizično ali duševno stanje, je uporaba te besede v družbi za nekatere osebe neprimerna in žaljiva.

Drug pogosto uporabljeni izraz je *oseba s funkcionalno oviranostjo*. Ta izraz poleg oseb z zdravstvenimi oviranostmi zajema tudi tiste, ki se z oviranostjo srečajo v specifičnih okoliščinah in življenjskih obdobjih, hkrati

pa je oviranost rezultat neprilagojenega okolja (predvsem grajenega). To so na primer osebe z otroškim vozičkom, osebe s prtljago, starostniki, nosečnice, majhni otroci in drugi.

Pri UIRS uporabljamo izraz *oseba z oviranostjo* za vse osebe z zdravstvenimi oviranostmi in težavami, ne glede na to, ali so te začasne ali trajne (ali kombinacija obojih), prirojene ali pa se pojavijo pozneje v življenju, lahko imajo status invalida ali so brez njega.

V priročniku se vsebinsko osredotočamo na tiste osebe z oviranostmi, ki jih zakonodaja najbolj obravnava, saj je zanje univerzalno grajeno okolje najbolj ključno za samostojno življenje in enakopravno vključenost v družbo. Zaradi podobnosti potrebnih prilagoditev smo jih združili v tri skupine: gibalno ovirane osebe, slepe in slabovidne osebe ter gluhe in naglušne osebe, od katerih ima vsaka specifične potrebe po prilagoditvah grajenega okolja.

Za **gibalno ovirane osebe** je v ključno, da so poti gibanja in prostori brez pragov in robov, višinske razlike pa morajo biti poleg stopnic premoščene tudi z dvigalom, dvižno ploščadjo ali klančino. Nekatere osebe uporabljajo pripomočke za lažje gibanje, kot so sprehajalna ali pohodne palice, bergle, rolator ali hodulja in invalidski voziček, zato je pomembno zagotoviti tudi ustrezno široke prehode skozi vrata in med opremo. Dodatno mora biti za **osebe na invalidskem vozičku** višinsko prilagojena oprema, kot so mize, pulti, obešala, oprijemala, stikala, gumbi in ogledala, za čelni dostop do opreme in za odpiranje vrat pa mora biti zagotovljen dovolj velik manevrski prostor.

**Slabovidne osebe** se pri gibanju in komunikaciji lahko zanašajo na preostanek vida, **slepe osebe** pa se navadno, tudi če imajo preostanek vida<sup>1</sup>,

zanašajo na preostale čute, predvsem sluh in tip. S svojim načinom zaznavanja in gibanja **slepe in slabovidne osebe** v okolici in notranjosti objekta potrebujejo orientacijsko enostavne poti oziroma (talne) taktilne in kontrastne oznake. Predvsem v zunanosti je lahko vzpostavljen talni taktilni vodilni sistem, po katerem se slepe osebe lažje gibljejo z belo palico. Osvetlitev v grajenem okolju mora biti enakomerna, brez odsevnih in bleščečih površin, ki bi lahko oteževale orientacijo in komunikacijo.

**Za gluhe in naglušne osebe** so najpomembnejše prilagoditve pri dvosmerni komunikaciji in prejemanju informacij. Pri informacijskih pultih, v sprejemni pisarni, dvorani, predavalnici itd. je nujna dobra in enakomerna osvetlitev, da sta mogoča branje z ustnic ter zaznavanje mimike in kretenj sogovornika (znakovni jezik). Predvsem **naglušne osebe** na teh mestih potrebujejo tiho okolje in sistem za lažje poslušanje, na katerega se lahko povežejo s slušnim pripomočkom. V uradnih postopkih državnih organov se mora gluhim osebam zagotoviti tolmač znakovnega jezika.

Nekatere osebe z oviranostmi si za izvajanje dnevnih aktivnosti pomagajo s spremljevalno osebo, psom pomočnikom, psom vodičem ali terapevtskim psom, zato jim morata biti skupaj z osebo z oviranostjo omočena dostop do objekta in gibanje po objektu.

Osebe z duševnimi težavami in drugimi motnjami potrebujejo prilagoditve pri komunikaciji, obveščanju, orientaciji in opozarjanju na nevarnosti. Ker imajo enake potrebe tudi že omenjene skupine oseb z oviranostmi, jih v priročniku nismo posebej izpostavljali.

<sup>1</sup> Definicija slepote zajema osebe z več kot 95-odstotno izgubo ostrine vida in z vidnim poljem, zoženim na manj kot 10°, zato ima večina slepih oseb še delni preostanek vida.

# Dostopnost objektov kulturne dediščine v javni rabi – prilagoditev in prenova

Temelj varovanja kulturne dediščine, kot ga določajo mednarodni in nacionalni dokumenti (ICOMOS, 1964; ZVKD-1, 2008), je spoštovanje večplastnosti in izvornih lastnosti objektov. Objekti kulturne dediščine v javni rabi so pomemben del javnega prostora, saj odražajo zgodovino, umetnost in prostorsko vrednost, ki jih kot skupnost želimo varovati in jo kot kontinuiteto kulturne identitete predati naslednjim generacijam. Ti objekti niso le funkcionalni prostori, ampak so materialni zapis identitete in razvoja družbe.

**Zakon o izenačevanju možnosti invalidov** določa obveznost univerzalne dostopnosti vseh objektov v javni rabi ali njihovih delov. V Sloveniji velik delež tovrstnih objektov hkrati spada tudi med objekte kulturne dediščine, zato je zagotavljanje univerzalne dostopnosti ob sočasnem varovanju kulturne dediščine pogosto zahteven in kompleksen proces.

**Zakon o varstvu kulturne dediščine in Gradbeni zakon** opredeljujeta, da se pri odločanju o varstvu kulturne dediščine in oblikovanju pogojev za izdajo kulturnovarstvenega soglasja upoštevajo ne le javni interes varstva dediščine, temveč tudi interesi lastnika in širše skupnosti, vključno s potrebami oseb z oviranostmi. Kadar pristojna območna enota Zavoda za varstvo kulturne dediščine Slovenije (v nadaljevanju: ZVKDS) presodi, da bi posegi, potrebni za doseg univerzalne dostopnosti, čezmerno prizadeli materialno ali drugo lastnost objekta, je možno odstopanje projektiranih ali izvedenih rešitev od zahtev drugih predpisov, vključno glede univerzalne dostopnosti. Takšna odstopanja pa ne smejo ogroziti varnosti objekta, ljudi ali okolice (glej dokument *Smernice za dostopnost kulturne dediščine v javni rabi funkcionalno oviranim osebam*, ZVKDS, 2025). Vsak poseg tako zahteva premišljeno odločitev in strokovno tehtanje med zagotavljanjem univerzalne dostopnosti in ohranjanjem sprejemljivih vplivov na kulturno dediščino in njenih varovanih sestavin.

Pri prilagoditvah in prenovi objektov kulturne dediščine v javni rabi je za odpravo ovir potrebno interdisciplinarno sodelovanje načrtovalcev, konservatorjev, strokovnjakov za dostopnost in oseb z oviranostmi. Načrtovalci iščejo ustrezne prostorske in gradbene rešitve, konzervatorji skrbijo za ohranjanje kulturne dediščine, strokovnjaki za dostopnost pa zagotavljajo, da so prostori resnično uporabni za vse skupine oseb z oviranostmi. Ključni so tudi posamezniki z oviranostmi, ki so hkrati tudi mentorji za univerzalno dostopnost in opozarjajo na dejanske ovire in potrebe, ki jih drugi pogosto prezrejo.

**Pri urejanju univerzalne dostopnosti objekta kulturne dediščine v javni rabi je nujno, da lastnik ali upravljavec (v nadaljevanju: lastnik) upošteva formalnopravne postopke in deluje odgovorno. Ravnati mora po korakih, ki so navedeni v nadaljevanju in veljajo tudi za vsak drug poseg v objekt kulturne dediščine.**

Najprej mora lastnik pred začetkom posega v objekt preveriti morebitni kulturnovarstveni status objekta. Informacijo glede statusa in varstvenih režimov preveri v Registru kulturne dediščine ali v spletnem pregledovalniku GisKD, ki ga vodi Ministrstvo za kulturo. Če je objekt vpisan v register kot stavbna dediščina ali del zavarovanega območja, mora lastnik (ne glede na zahtevano gradbeno dovoljenje) oddati vlogo in projekt predvidenih del za pridobitev kulturnovarstvenih pogojev ali soglasja.

Za pripravo ustreznega projekta predvidenih del mora lastnik realno proučiti možnosti posegov, se ustrezno poučiti o zakonodaji in sodelovati s strokovnjaki konservatorske, arhitekturne stroke, izvajalci ter strokovnjaki s področja univerzalne graditve, pri tem se mora zavedati visoke stopnje odgovornosti. Lahko si pomaga tudi s Smernicami za dostopnost kulturne dediščine v javni rabi funkcionalno oviranim osebam, ki jih je pripravil ZVKDS za seznanitev s pravnimi okviri in usmeritvami predstavnikov konservatorske stroke.

Po oddaji vloge in projekt individualno obravnavajo strokovni delavci (konservatorji in drugi) pristojne območne enote ZVKDS. Konservator nato s strokovno presojo, morebitnimi usklajevanji z lastnikom ali načrtovalcem in v skladu z veljavno zakonodajo izda kulturnovarstvene pogoje ali soglasje, kar je podlaga za izvedbo posegov z gradbenim dovoljenjem ali brez njega.

Zaradi poslabšanja bistvenih lastnosti varovane dediščine ZVKDS včasih ne izda soglasja ali drugi strokovnjaki presodijo, da posegi, ki jih dovoljuje ZVKDS, tehnično niso izvedljivi ali bi za lastnika pomenili nesorazmerno breme. V tem primeru lahko lastnik pridobi oceno pristojne strokovne službe, ki je podlaga za oprostitev odgovornosti za prekršek zaradi neodprave ovir.

**Treba se je zavedati, da prenova ali prilagajanje zahteva čas, dialog vseh deležnikov in tehtanje kompromisov med ohranjanjem dediščine in zagotavljanjem enakosti.** Tako je treba začeti že pri sistematičnem izobraževanju bodočih arhitektov in urbanistov, da bodo razumeli omejitve in možnosti posegov v varovano dediščino ter znali konstruktivno sodelovati z drugimi strokami. Hkrati je nujno tudi stalno strokovno izpopolnjevanje konservatorjev glede gradbene zakonodaje, ki spodbuja univerzalno dostopnost objektov in javnih površin.

Za boljšo seznanjenost lastnikov, strokovnjakov in izvajalcev o sprejemljivosti, izvedljivosti in vplivu stopenj varovanja na načrtovalske odločitve je ključno razvijanje dobrih praks na področju univerzalne dostopnosti v objektih in zunanjih prostorih kulturne dediščine.

Z vsem naštetim je dostopen objekt kulturne dediščine v javni rabi tako tisti objekt, ki zares omogoča vključujočo izkušnjo dediščine za vse ljudi.

# Uporabljeni izrazi

<b>Univerzalna dostopnost objektov v javni rabi</b>	pomeni, da imajo vse osebe ne glede na svojo začasno ali stalno oviranost omogočen neoviran dostop do grajenega okolja, informacij, komunikacije, prevoza, storitev in naprav ter njihovo uporabo, kadar so ti namenjeni javnosti. Opredeljena je z zakonodajo in drugimi predpisi in smernicami.
<b>Objekt v javni rabi</b>	je objekt, njegov del ali zunanja površina, ki je namenjeni uporabi širše javnosti oziroma so dostopni javnosti pod enakimi pogoji, ne glede na lastništvo. Med objekte v javni rabi, ki jih omenjata in opredeljujeta Gradbeni zakon (GZ-1) in Uredba o razvrščanju objektov, spadajo upravne, izobraževalne, kulturne in zdravstvene ustanove, gostinske, športne, obredne, trgovske in poslovne stavbe, stanovanjske stavbe za posebne družbene skupine, stavbe za promet in izvajanje komunikacij, stavbe za kratkotrajno nastanitev, zunanje javne površine, kot so ceste, trgi, parki, igrišča, pokopališča, in drugi.
<b>Manevrski prostor</b>	je minimalno območje, kjer se lahko osebe na invalidskem vozičku prosto premikajo in obračajo na prehodih, na hodnikih in ob opremi. Običajno je velik 150 × 150 cm ali krog s premerom 150 cm.
<b>Svetla širina ali višina</b>	je prosta mera odprtine ali prostora (vrata, hodnik, prehod itd.), ki ni ovirana s konstrukcijskimi ali drugimi deli, kot so podboj, krilo, kljuka ali ročaj, in je mogoč prost prehod.
<b>Vodoravna projekcija klančine</b>	je dolžina klančine, preslikana na ravno površino, ne dolžina, merjena po naklonu.
<b>Poglobljen robnik</b>	je poševni del pločnika, prek katerega lahko zlasti osebe na invalidskem vozičku premostijo višinsko razliko med cestiščem in pločnikom. Nameščen mora biti na prehodih za pešce, ob dostopnih parkirnih mestih ipd. Včasih je poimenovan tudi kot klančina (v prostoru pločnika).
<b>Stopniščna rama</b>	je neprekinjen niz stopnic med dvema podestoma. Več stopniščnih ram in podestov skupaj sestavlja stopnišče.
<b>Nastopna ploskev</b>	je vodoravna površina stopnice, na katero uporabnik stopi med vzpenjanjem ali spuščanjem po stopnišču.

<b>Čelo stopnice</b>	je navpična površina pod nastopno ploskvijo posamezne stopnice, ki je lahko zaprta ali odprta. Če je čelo odprto, se za uporabnike poveča tveganje za spotikanje.
<b>Previs nastopne ploskve</b>	je tisti del nastopne ploskve, ki sega čez čelo stopnice. Če previs presega 2,5 cm, se za uporabnike poveča tveganje za spotikanje.
<b>Toaletni prostor</b>	je samostojen prostor, v katerem sta nameščena (dostopna) WC školjka in (dostopen) umivalnik.
<b>Vrata toaletnega prostora</b>	so vrata najbližje (dostopni) WC školjki.
<b>Sanitarni prostor (sanitarije)</b>	je prostor, ki vsebuje enega ali več toaletnih prostorov ali straniščnih prostorov s skupnim prostorom za umivanje (umivalnik, lahko tudi prha). Če sta WC školjka in oprema za umivanje združeni v istem prostoru, je sanitarni prostor hkrati tudi toaletni prostor.
<b>Konzolno oprijemalo</b>	je oprijemalo, ki je z nosilci le na eni strani pritrjeno na steno. Lahko je tudi poklopno. Največkrat je uporabljeno v dostopnih toaletnih prostorih, kjer je potrebno predsedanje oseb na invalidskem vozičku.
<b>Stensko oprijemalo</b>	je oprijemalo, ki je v celoti pritrjeno na steno in uporabnikom omogoča dodatno oporo pri gibanju, dviganju in premagovanju višinskih razlik, na primer na stopniščih, klančinah, ali v dostopnih toaletnih prostorih. Lahko je navpično, vodoravno ali kombinacija obojega.
<b>Bela palica</b>	je pripomoček za osebe z okvaro vida za varno gibanje in orientacijo po prostoru. Z njo uporabnik zaznava vodilne talne elemente (lahko so del talnega taktilnega vodilnega sistema) in odkriva ovire.
<b>Talni taktilni vodilni sistem (TTVS)</b>	je sistem povezanih talnih taktilnih elementov, ki slepim in slabovidnim osebam omogoča orientacijo in gibanje ter opozarja na morebitne ovire in nevarnosti v prostoru. Osebe sistem uporabljajo z zaznavanjem s stopali in/ali z belo palico.

## **Taktilni zemljevid**

je specializiran zemljevid z reliefnimi oznakami, ki jih slepe in slabovidne osebe zaznavajo s tipom. Uporabnikom pomaga razumeti razporeditve prostorov, poti, vhodov in drugih pomembnih elementov za lažjo orientacijo po objektu in okolici.

## **(Vizualni) kontrast**

je izrazita razlika v barvi, svetlosti ali teksturi sosednjih površin. Učinkovit kontrast površin zagotavlja vidno zaznavnost opreme, vrat, stopnic in oznak, kar je še posebej pomembno za osebe z okvarami vida (posebej slabovidne).

## **Sistem za lažje poslušanje**

je sistem, naprava ali programska oprema, ki prenaša zvočne informacije osebam, ki uporabljajo slušni pripomoček. Med takšne sisteme spadajo na primer indukcijska slušna zanka (vgradna ali prenosna), FM-sistemi, infrardeči sistemi, bluetooth sistemi in drugi.

## **Indukcijska slušna zanka**

je sistem za lažje poslušanje, ki zvok iz sprejemnika (npr. mikrofona) pretvori v elektromagnetni signal, ki potuje po žici (zanki) v bližino uporabnika. Uporabnik zvok zazna s slušnim pripomočkom. Lahko je prenosna ali vgrajena v konstrukcijo prostora, predvsem v dvoranah, predavalnicah, cerkvah itd.

## **Dvosmerna vizualna komunikacija**

pomeni izmenjavo informacij prek slike ali videa med osebama (npr. videofon na vhodu, v dvigalu), kar je ključno za komunikacijo gluhih in naglušnih oseb, saj omogoča branje z ustnic ali uporabo znakovnega jezika.

## **Vizualna in zvočna povratna informacija**

pomeni, da uporabnik prejme potrditev, da je bil njegov klic na pomoč sprejet (npr. v toaletnem prostoru, hotelski sobi, dvigalu). Povratna informacija je lahko vizualna (osvetlitev gumba) ali zvočna (pisk ali govor), kar omogoča, da tudi uporabniki z različnimi oviranostmi razumejo, da je bil klic na pomoč oddan.

## **Vizualni in zvočni opozorilni signal**

je sistem za opozarjanje uporabnikov na neko nevarnost ali dogodek s svetlobnimi in zvočnimi elementi. Takšni signali imajo ključno vlogo pri prenosu pomembnih informacij osebam z okvaro vida in/ali z okvaro sluha, še posebej v okoljih, kot so dvigala, sanitarni prostori, hotelske sobe itd.



# A

## Elementi grajenega okolja

V naslednjih poglavjih sledi predstavitev elementov grajenega okolja, pri katerih je nujno potrebno posvetiti pozornost pri načrtovanju, prenovi in vzdrževanju. Opisane in grafično prikazane so ključne zakonodajne zahteve za zagotovitev univerzalne dostopnosti grajenega okolja za osebe z oviranostmi, kot tudi primeri dobre ali slabe prakse, pogoste težave in praktični nasveti.

Za branje vsebin je ključno poznavanje simbolov v legendi na desni.

### LEGENDA

Obvezni zakonodajni kriterij 

Priporočen zakonodajni kriterij 

Ključna informacija 

Pogosta težava 

Praktični nasvet 

Sklic na poglavje 

Slika ali sklic nanjo 

Slika – primer dobre prakse  

Slika – primer slabe prakse  

Slika ali risba – ključne informacije  

# Dostopna pot

**Dostopne poti so lahko na zasebnem zemljišču objekta ali so del javnih površin v kraju. Poleg ustreznega načrtovanja dostopnih poti, ki omogočajo dostop do objekta za vse osebe z oviranostmi, je ključno tudi njihovo redno vzdrževanje. Poti morajo biti varne, brez grajenih ovir, zagotavljati morajo jasno berljivost prostora za dobro orientacijo in zveznost za zagotavljanje najkrajših poti, ki so posebej pomembne za osebe z oviranostmi.**

Dostopne poti morajo zagotavljati dostop do vhoda tako z najbližjega prilagojenega parkirnega mesta kot z najbližje postaje (med)mestnega javnega potniškega prometa. Če glavni vhod ni dostopen za osebe na invalidskem vozičku, je pa prilagojen stranski vhod, je treba dostopno pot zagotoviti tudi do tega vhoda.

## ✘ POGOSTE TEŽAVE

- ✘ Na poti so višinske razlike, ki osebam na invalidskem vozičku onemogočajo ali otežujejo dostop do objekta ali jim pot občutno podaljšajo **A1.1**.
- ✘ Ovire (urbana oprema) onemogočajo prehod za osebe na invalidskem vozičku in pomenijo nevarnost za slepe in slabovidne osebe.
- ✘ Nepravilno parkiranje osebnih vozil ali koles na poteh gibanja ovira gibanje gibalno ovirane in druge osebe.
- ✘ Dostopna pot je tlakovana s kockami, kar povzroča tresenje in nestabilnost osebe na invalidskem vozičku – lahko celo zdrs osebe iz vozička.

- ✘ **A1.1** Pločnik brez poglobljenega robnika povzroča nevarnost ali nedostopnost poti za osebo na invalidskem vozičku (foto: S. Koblar/©UIRS).



## ✘ POGOSTE TEŽAVE

- ✘ Dostopna pot je peščena in ni utrjena, zato se oseba na invalidskem vozičku po njej ne more peljati zaradi ugrezanja koles in slabega oprijema.
- ✘ Dostopna pot je prekinjena zaradi gradbenih del in jo mora uporabnik zaobiti po cestišču, kar pomeni nevarnost.
- ✘ Pomanjkljiva osvetlitev ponoči onemogoča orientacijo in zmanjšuje varnost za slepe in slabovidne ter druge osebe.
- ✘ Na mestih, kjer je težko najti vhod v objekt, ni usmerjevalnih oznak, ki bi uporabnike usmerile na najkrajšo pot do vhoda v objekt.
- ✘ Na dostopni poti, kjer ni zaznavnih grajenih linijskih opor ali so nevarne ovire, ni ustreznih talnih taktilnih oznak za slepe in slabovidne osebe (glej poglavje **A15** Talni taktilni vodilni sistem).
- ✘ Na prehodu za pešce (s semaforjem ali brez njega) ni talnih taktilnih oznak, ki bi zagotavljale dodatno varnost slepim in slabovidnim osebam.
- ✘ Semafor na prehodu za pešce ne zagotavlja zvočnega signala za slepe in slabovidne uporabnike.
- ✘ Nevarne (višinske) ovire, ob katere se lahko uporabnik spotakne ali vanje trči, niso označene (glej poglavje **A18** Nevarne ovire).

## ❗ PREDPISI ZA DOSTOPNOST

### OBLIKOVANJE

Površina dostopne poti mora biti nedrseča, utrjena in z izravnanim tlakom. Priporoča se uporaba asfalta, betona, lesa ali ploščic. Zunanje poti naj ne bodo peščene ali travnate, saj je gibanje oseb na invalidskem vozičku na takih površinah onemogočeno zaradi ugrezanja in spodsavanja gum ter slabega oprijema s tlemi.

Pomembno je, da je sistem poti zvezen in da poti niso prekinjene zaradi nepremostljivih ovir (stopnice, neprimeren tlak).

Kjer se na dostopnih poteh pojavijo višinske razlike (robovi pločnikov, stopnice itd.), je treba zagotoviti ustrezne premostitve (poglobljene robove pločnika, klančine, dvizne ploščadi ipd.). Tudi za nagnjeni teren dostopnih poti je treba zagotoviti ustrezne naklone in prostore za počitek (glej poglavje **A8** Klančina) **A1.2**.

- ✘ **A1.2** Slabo utrjena dostopna pot in pomanjkanje vmesnih podestov zaradi naklona poti pomeni nevarnost za osebo na invalidskem vozičku (foto: N. Goršič/©UIRS).



# PREDPISI ZA DOSTOPNOST

## ZAZNAVNOST

Za lažjo orientacijo slepih in slabovidnih oseb naj bodo barve talnih površin (tlaki) v kontrastu z okolico. Če je berljivost prostora pri dostopu do objekta težja, je treba urediti sistem oznak ob dostopni poti (glej poglavje **A17** Oznake).

Ključne točke odločanja na dostopni poti morajo biti označene z vizualnimi, zvočnimi in tipnimi oznakami ali napravami (npr. zvočni semaforji) ter ustrezno osvetljene.

Kjer dostopna pot prečka cesto in na drugih lokacijah (nevarna mesta, mesta brez grajenih vodilnih opor), je treba urediti talni taktilni vodilni sistem (glej poglavje **A15** Talni taktilni vodilni sistem), dodatno pa na semaforiziranih prehodih urediti tudi zvočni signal v neposredni bližini talnega taktilnega vodilnega sistema.

## ODVODNJAVANJE

Zunanje poti in klančine morajo imeti odvodnjavanje urejeno tako, da deževnica ne teče po poti. Če so za potrebe odvodnjavanja nameščene talne rešetke, morajo biti odprtine talnih rešetk v isti ravnini kot površina tal in dovolj ozke, da se vanje ne zatakne bela palica ali kolo invalidskega vozička.

## VZDRŽEVANJE

Talne površine se morajo redno čistiti in ustrezno vzdrževati. S tem se preprečijo nastajanje razpok, krušenje in višinske neizravnosti tlaka. Uporabljeni material tlaka naj bo odporen proti vremenskim razmeram in svetlobni obrabi. Ključno je tudi redno odstranjevanje snega in listja s poti, da se zagotovi varno in neovirano gibanje.

## POVEZLJIVOST

Za samostojni prihod do objekta so za slepe in slabovidne osebe ter gibalno ovirane osebe ključne zunanje poti od najbližjega postajališča javnega potniškega prometa, ki mora biti ustrezno opremljeno s talnimi taktilnimi oznakami (glej poglavje **A15** Talni taktilni vodilni sistem) **A1.3**. Prilagojena morajo biti tudi vozila (nizkopodni avtobus in vlak).

Nekatere gibalno ovirane osebe lahko vozijo avtomobil, vse osebe z oviranostmi pa so lahko tudi sopotniki, ki potrebujejo dostopno pot od najbližje dostopnega parkirnega mesta do vhoda v objekt.

-  **A1.3** Oznaka vstopnega mesta na avtobusni postaji olajša uporabo avtobusa in vstop na avtobus za slepe osebe (foto: N. Goršič/©UIRS).



## **i** TEHNIČNE ZAHTEVE

- ✓ Dostopne poti morajo biti široke vsaj 120 cm (priporočeno: 150 cm), pri čemer mora biti na vsakih 20 metrov zagotovljen razširjen neoviran prostor, velik vsaj 180 x 200 cm za dvosmerna srečevanja in obračanje invalidskega vozička **A1.4**.
- ✓ Najmanjša širina za prehod med urbano opremo mora biti vsaj 90 cm **A1.5**.
- ✓ Na mestih, kjer pot ostro zavije za 90°, mora biti omogočen neoviran prostor, velik vsaj 150 x 150 cm.
- ✓ Če so nameščene talne rešetke za odvodnjavanje, morajo biti poravnane s tlemi, odprtine pa ožje od koles invalidskega vozička in konice bele palice ter usmerjene pravokotno na smer gibanja **A1.6**.
- ✓ Robovi v tlaku, ki se pojavijo na dostopni poti, ne smejo biti višji od 1,5 cm.
- ✓ Osvetlitev mora biti vsaj 20 luksov, na točkah odločanja in nevarnosti pa mora biti dodatna osvetlitev (glej poglavje **A16** Osvetlitev).

- ✓ **A1.4** Dobro utrjena in široka dostopna pot čez zelenico zagotavlja najkrajšo dostopno pot do objekta tudi za osebo na invalidskem vozičku (foto: N. Goršič/©UIRS).



- ✗ **A1.5** Na prehodu za pešce ni opozorilnih talnih taktilnih oznak, poleg tega so še dodatni nekontrastni ulični elementi, ki preprečujejo nedovoljeno parkiranje na pločniku – to je ovirana varna pot za slepe in slabovidne osebe in onemogočen dostop za osebe na invalidskih vozičkih. (foto: T. Jurca/©UIRS).



# **i** TEHNIČNE ZAHTEVE

**x** **A1.6** Talne reže za odvodnjavanje so preširoke in ovirajo gibanje slepe osebe z belo palico (foto: arhiv ©UIRS).



**i** **A1.7** Dostopna pot do objekta in njena označitev (risba: N. Demšar/©UIRS)

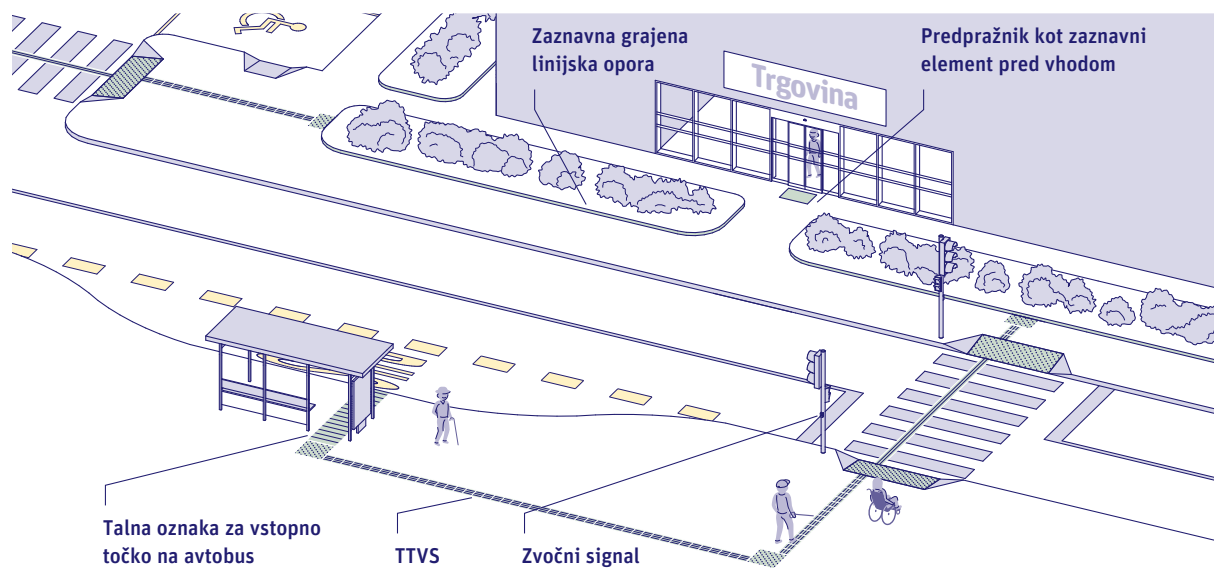

## ▶ PRAKTIČNI NASVETI

- ▶ Kolesarska steza naj bo ločena od dostopne poti in naj se izogiba križanju s talnim taktilnim vodilnim sistemom.
- ▶ Rastlinje, vključno z živimi mejami in drevesi, ki segajo na pot, je treba redno obrezovati, saj lahko veje v višini glave pomenijo nevarnost za slepe in slabovidne osebe **A1.8**.
- ▶ Ob pešpoteh je za osebe, ki težko hodijo, in druge osebe priporočljivo zagotoviti klopi za počitek, ki so opremljene z naslonom za hrbet in roke.
- ▶ Za dobro dostopnost javnega prostora sta ključna njegovo redno pregledovanje in vzdrževanje.

✘ **A1.8** Rastlinje, ki sega v področje pešpoti predstavlja nevarno (višinsko) oviro za slepe in slabovidne osebe (foto: B. Meze-Petrič/©UIRS).



# Parkirno mesto

**Dostopno prilagojeno parkirno mesto je namenjeno imetnikom parkirne karte za invalide, ki jim je pomembno parkirati v neposredni bližini vhoda v objekt in potrebujejo dovolj velik parkirni prostor, ki omogoča varen vstop v vozilo in izstop iz njega.**

Dostopna parkirna mesta se morajo urediti na zasebnem parkirišču ob objektu ali na bližnjem zunanjem javnem parkirišču ali v javni garaži. Če to ni mogoče, pa ob cestišču v okviru javnih parkirnih mest.

## ✘ POGOSTE TEŽAVE

- ✘ Parkirno mesto je neustrezno široko, kar vozniku ali sopotniku na invalidskem vozičku onemogoča izstop iz vozila in vstop vanj in s tem samostojno uporabo parkirnega mesta.
- ✘ Parkirno mesto je prekratko, predvsem za kombije za prevoz oseb na invalidskem vozičku, ki izstopajo iz zadnjega dela vozila po premični klančini [A2.1](#).
- ✘ Za dvig parkirne zapornice je treba iz vozila pritisniti na gumb ali pozvoniti na domofon, do katerega gibalno ovirane osebe težko sežejo.

- ✘ **A2.1** Dostopno parkirno mesto ni ustrezno veliko za kombi, zato mora oseba na invalidskem vozičku pri izstopu iz vozila po začasni klančini na cestišču, kar ogroža njeno varnost (foto: B. Tominc ©UIRS).



## ✘ POGOSTE TEŽAVE

- ✘ Parkirna mesta v središču večjih krajev so pogosto urejena v okviru javnih parkirnih mest, ki pa niso blizu vhodov vseh objektov v javni rabi **A2.2**.
- ✘ S parkirnega mesta ob pločniku ni urejen neposredni dostop na pločnik prek poglobljenega robnika. To je namreč edini varni dostop na pločnik za osebe na invalidskem vozičku.
- ✘ Parkirna mesta so pogosto zasedena z vozili, v katerih vozniki na vidnem mestu v avtu nimajo parkirne karte za invalide.
- ✘ Parkirišče je dostopno, parkirni avtomat pa ne **A2.5**.

- ✘ **A2.2** Ker v bližini ni dostopnega parkirnega mesta, je treba za izhod osebe na invalidskem vozičku iz kombija vozilo začasno ustaviti na cestišču. To pomeni nevarnost za udeležene (foto: N. Goršič/©UIRS).



## ❗ PREDPISI ZA DOSTOPNOST

### UMESTITEV

Dostopno parkirno mesto mora biti v bližini vhoda v objekt, v nivoju stopne etaže. Kadar parkirno mesto ni zagotovljeno v bližini, mora biti pred vhodom v objekt urejen prostor za kratkotrajno ustavitev vozila.

Če je objekt v mestnem središču in do njega ni možen dostop z vozilom, naj se dostopno parkirno mesto uredi v sklopu najbližjih javnih parkirnih prostorov (parkirišč).

V primeru začasnih objektov ali prireditev naj se začasno zagotovijo označena dostopna parkirna mesta ali prostori za kratkotrajno ustavljanje.

Za najmanjše število dostopnih parkirnih mest, ki jih je treba umestiti na parkirišče, veljajo naslednje specifikacije:

Število vseh parkirnih mest na parkirišču	Število dostopnih parkirnih mest
1–10	Vsaj 1
11–50	4
51–100	8
101–150	12
151–199 <sup>1</sup>	14 <sup>1</sup>
200 ≤	16
Za vsakih naslednjih 100	+4

<sup>1</sup> Število parkirnih mest od 151-199 v standardu ni določeno, zato navajamo naše priporočilo glede števila dostopnih parkirnih mest.

# **i** PREDPISI ZA DOSTOPNOST

## **OBLIKOVANJE**

Dostopno parkirno mesto ne sme biti na terenu, ki je nagnjen za več kot 2 % v katerokoli smer, površina pa mora biti trdna in ravna.

Če je parkirno mesto urejeno ob pločniku, mora biti z njega neposredno urejen dostop, s poglobljenim robnikom na pločnik.

Parkirno mesto mora biti ustrezno osvetljeno, na tleh označeno z mednarodnim simbolom za invalide in z navpično nameščenim znakom, ki je dobro zaznaven.

Poleg ustrezne širine in dolžine mora biti vzdolž parkirnega mesta zagotovljen še talno označen prazen prostor, predviden za izstop voznika ali sopotnika iz vozila in bočni dostop **A2.3**. Kadar gre za prilagojena parkirna mesta v nizu, si ta prostor za izstop iz vozila ali vstop v vozilo lahko delita dve parkirni mesti.

Pokrito parkirno mesto, urejeno na primer v parkirni hiši, je lahko manjše.

**x A2.3** Vzdolž dostopnega parkirnega mesta ni rezerviranega praznega prostora za izstop iz vozila, zato je treba izstopiti na cestišče (foto: N. Goršič/@UIRS).



## **i** TEHNIČNE ZAHTEVE

- ✓ Dolžina parkirnega mesta mora biti vsaj 540 cm, pokritega (npr. v parkirni hiši) pa vsaj 500 cm.
- ✓ Širina samostojnega parkirnega mesta mora biti vsaj 390 cm, pokritega (npr. v parkirni hiši) pa vsaj 350 cm. Če je parkirno mesto v nizu in si prostor za izstop iz vozila deli s sosednjim, je širina prostora lahko 240 cm.
- ✓ Prostor za izstop iz vozila, ki si ga lahko delita dve sosednji parkirni mesti, mora biti širok vsaj 150 cm.
- ✓ Dostop na pločnik s parkirnega mesta mora biti urejen z ustrezno poglobljenim robnikom, širine vsaj 100 cm. Naklon naj se uredi glede na višino (glej poglavje **A8** Klančina).
- ✓ Navpičen znak, ki označuje dostopno parkirno mesto, mora biti nameščen na višini 210 cm.
- ✓ Svetla višina pokritega parkirnega mesta (npr. v parkirni hiši) naj znaša vsaj 240 cm.
- ✓ Upravljalni elementi na parkirnem avtomatu morajo biti nameščeni na višini 80–110 cm od tal.

**i** **A2.4** Umestitev in ureditev dostopnih parkirnih mest z merami (risba: N. Demšar/©UIRS)

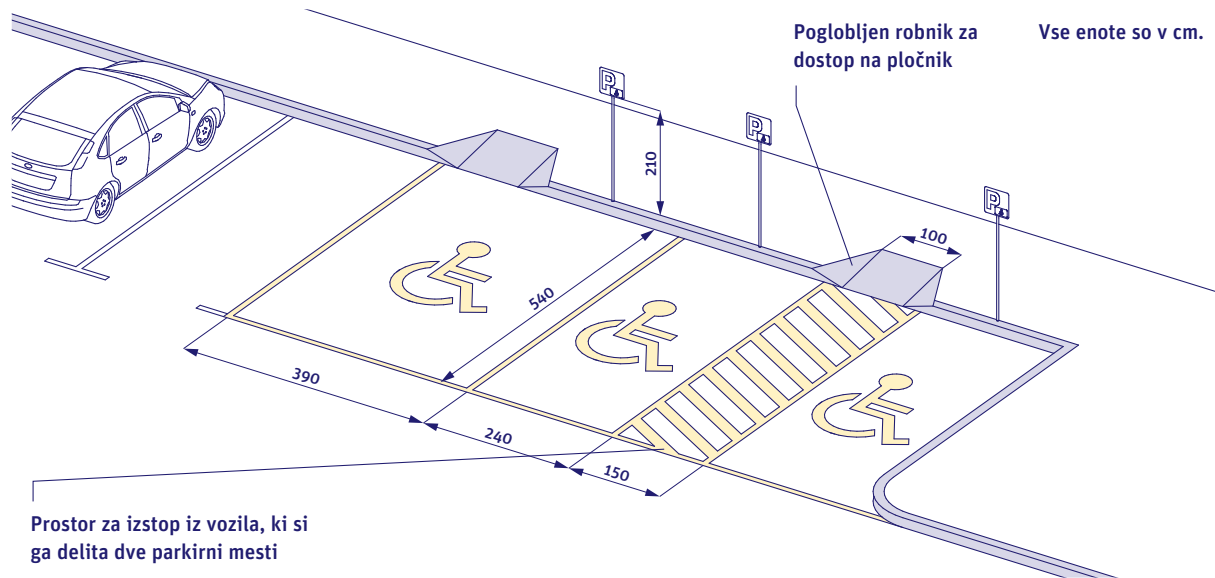

## ▶ PRAKTIČNI NASVETI

- ▶ Bočna parkirna mesta ob cestišču odsvetujemo, saj s tako ureditvijo parkiranja gibalno ovirane osebe pogosto nima dovolj prostora za varen izstop iz vozila ali za upravljanje invalidskega vozička.
- ▶ Pri objektih, kjer se pričakuje veliko prihodov kombijev za prevoz oseb na invalidskem vozičku (letališče, zdravilišče, zdravstveni dom itd.), je priporočeno zagotoviti varna in dovolj dolga parkirna mesta, da se lahko omogoči varen izstop uporabnikov po premični klančini ali dvižni ploščadi. Tako parkirno mesto mora biti široko vsaj 480 cm in dolgo vsaj 900 cm.
- ▶ Če je treba za parkiranje plačati, priporočamo, da je poleg parkirnega avtomata plačilo možno tudi z mobilno aplikacijo.

- ▶ V garažni hiši je treba pozornost nameniti ureditvi ustrezne dostopne poti od parkirnega prostora do (notranjega) vhoda v objekt (brez višinskih razlik ali z urejenimi dvigali, z ustrezno širokimi in lahki vrati itd.).
- ▶ Dostopna parkirna mesta naj bodo brezplačna.
- ▶ Smiselno je predvideti tudi dodatno rezervirana parkirna mesta (z drugačnimi talnimi oznakami) v bližini vhodov za druge osebe z oviranostmi, ki niso upravičeni do parkirne karte za invalide, kot tudi za starostnike in mamice z majhnimi otroci.

✘ **A2.5** Parkirni avtomat je postavljen na podest, ki onemogoča dostop osebam na invalidskem vozičku (foto: B. Meze-Petrič/©UIRS).



# A3

## Vhod

**Dobro dostopen vhod je za osebe z oviranostmi ključna točka za samostojen vstop v objekt. Pomembno je, da so vhodi primerno umeščeni, zaznavni in dobro označeni. Ustrezno mora biti načrtovana tudi zunanja ureditev pred vhodom, z ustrezno premoščenimi višinskimi razlikami (stopnice, pragovi), brez ovir, z dovolj manevrskega prostora ter z ravnimi in utrjenimi talnimi površinami. Posebno pozornost je treba nameniti ureditvi za slepe in slabovidne osebe, za katere so ključne kontrastne in (talne) taktilne oznake.**

Vstop v objekt in gibanje po objektu v spremstvu uporabnika morata biti dovoljena tudi terapevtskim psom, psom vodnikom in psom pomočnikom.

## ✘ POGOSTE TEŽAVE

- ✘ Glavni vhod v objekt za osebe na invalidskem vozičku ni dostopen, zato je urejen stranski vhod. Na glavnem vhodu ni oznake, kje je urejen dostopni stranski vhod, ki je ob tem še težje zaznaven.
- ✘ Pred vhodom so ovire in nevarni predmeti (korita za rože, smetnjaki, pepelniki, reklamna stojala, kolesa, skiroji), ki otežujejo manevriranje oseb na invalidskem vozičku, za slepe in slabovidne osebe pa pomenijo nevarnost, da se spotaknejo ali padejo.
- ✘ Vhod je težko zaznaven za slepe in slabovidne osebe, ker (steklena) vrata, okvir in kljuka niso v kontrastu s sosednjimi stenami. Steklена drsna vrata, ki so del večje zasteklitve (steklene stene), so težko zaznavna, saj nimajo kontrastnih oznak, zato so za slepe in slabovidne osebe nevarna.
- ✘ Prehod skozi vetrolov ni v ravni liniji, vetrolov pa je premajhen za zavoj in manevriranje z invalidskim vozičkom.
- ✘ V vetrolovu so predmeti (stojalo za dežnike, stojala za reklamni material, police z letaki), ki osebam na invalidskem vozičku ovirajo prehod.

# PREDPISI ZA DOSTOPNOST

## UMESTITEV

Vse poti do vhodov naj bodo čim bolj orientacijsko preproste za obiskovalce. Vhodi naj bodo umeščeni tako, da so vidni z glavne dostopne poti do objekta in s pripadajočega parkirišča. Vhod v objekt mora biti tudi ustrezno osvetljen in zaščiten z nadstreškom ali umaknjen v notranjost.

Za gibalno ovirane osebe mora biti dostopen glavni vhod, saj je le tak vstop enakovreden za vse uporabnike. Če so pri glavnem vhodu stopnice, ki jih ni mogoče ali se ne smejo (kulturna dediščina) premostiti s klančino ali dvizžno ploščadjo, se mora zagotoviti dostopen stranski vhod.

## OZNAČEVANJE

Kadar ni mogoče zagotoviti preproste poti in je vhod slabo zaznaven, naj se ta s ključnih točk na lokaciji označi z ustreznimi smernimi oznakami.

Tla pred vhodom naj bodo označena s talno taktilno oznako (glej poglavje **A15** Talni taktilni vodilni sistem), ob vratih pa naj bo nameščena informacijska tabla z osnovnimi podatki o ustanovi, naslovu in delovnem času, prilagojena za slepe in slabovidne.

Kadar osebam z oviranostmi ni mogoče zagotoviti samostojnega vstopa v objekt (prostorske omejitve, zaklenjena vrata), naj se ob vhod namestijo kontaktne informacije ali videofon z zvočnim signalom, ki je ključen za komunikacijo s senzorno oviranimi osebami.

Kadar je za gibalno ovirane osebe zagotovljen dostopen stranski vhod, mora biti na glavnem vhodu jasno označeno, da je dostop omogočen drugje **A3.1**.

 **A3.1** Vhod za gibalno ovirane osebe z jasno oznako (foto: T. Jurca/@UIRS)



# **i** PREDPISI ZA DOSTOPNOST

## **OBLIKOVANJE**

Površina na vhodu (pred vrati in za njimi) mora biti ravna in brez ovir, ob tem ne sme biti drseča **A3.2**. Na voljo mora biti dovolj manevrskega prostora za osebe na invalidskem vozičku, v katerega ne sme posegati odpiranje vrat.

Če so na vratih pragovi in robovi, morajo biti ti nizki ali zaobljeni. Predpražniki in talne rešetke za odvodnjavanje morajo biti zravnani s tlemi, da ne pomenijo nevarnosti spotikanja in padca.

Priporoča se vetrolov z zadostnim manevrskim prostorom ter zunanji in notranji vrati v isti osi **A3.3**. Za načrtovanje vhodnih vrat glej poglavje **A13** Vhodna in notranja vrata.

**x A3.2** Ob vhodu so višinske razlike, ki niso ustrezno premoščene (foto: T. Jurca/©UIRS).



**i A3.3** Tloris dostopnega vetrolova z dovolj manevrskega prostora za uporabnike invalidskih vozičkov, z merami (risba: N. Demšar/©UIRS)

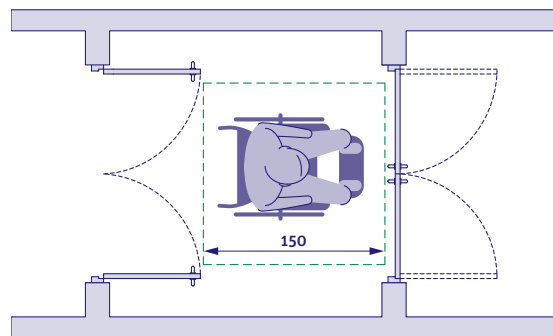

Vse enote so v cm.

## **i** TEHNIČNE ZAHTEVE

- ✓ Oznake z informacijami o objektu morajo biti preprosto berljive, kontrastne in tipne (glej poglavje **A17** Oznake), nameščene na višini 120–160 cm.
- ✓ Če je zvonec ali domofon, mora biti nameščen na višini 80–110 cm.
- ✓ Vhod mora biti osvetljen vsaj 100 luksov, priporočljivih je 200 luksov.

- ✓ Če so nameščene talne rešetke za odvodnjavanje, morajo biti poravnane s tlemi, odprtine pa ožje od koles invalidskega vozička in konice bele palice ter usmerjene pravokotno na smer gibanja.
- ✓ Če je vetrolov, je treba zagotoviti manevrski prostor glede na smer gibanja ter tip in dimenzije vrat.

**i** **A3.4** Glavni in dostopen stranski vhod za gibalno ovirane osebe z oznakami (risba: N. Demšar/©UIRS)

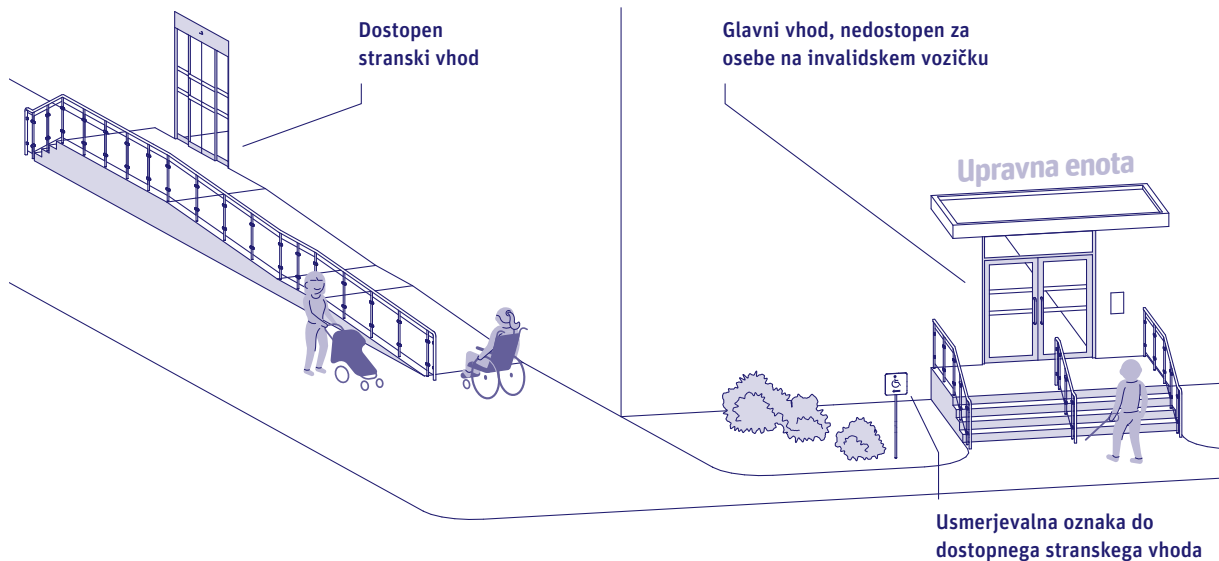

## ▶ PRAKTIČNI NASVETI

- ▶ Talno taktilno oznako pred vhodom je mogoče urediti tudi s kontrastnim zunanjim predpražnikom primernih dimenzij (glej poglavje **A15** Talni taktilni vodilni sistem), ki mora biti oblikovan tako, da ne pomeni možnosti spotikanja **A3.5**.
- ▶ Lokacija vhoda se lahko dodatno poudari z ustrezno osvetlitvijo.

- ✔ **A3.5** Izravnani in prostorni vhod s taktilno zaznavnim predpražnikom (foto: T. Jurca/@UIRS)



# Informacijski pult

**Informacijski ali sprejemni pult je prva kontaktna točka v stavbi ali prostoru, kjer obiskovalci pridobijo osnovne informacije, pomoč ali usmeritve. Zaradi tega je ena najpomembnejših točk v objektu, zlasti za osebe s senzornimi ali komunikacijskimi oviranostmi.**

Možni so različne oblike sprejemnih pultov (informacijski, recepcijski, varnostni, blagajniški ali garderobni) in različna sprejemna okenca, ki so navadno pri vhodu, lahko pa tudi drugje v notranjosti objekta. Ne glede na obliko pulta za vse veljajo enake osnovne zahteve.

## ✘ POGOSTE TEŽAVE

- ✘ V objektu z več programskimi prostori ni sprejemnega pulta, kar onemogoči uporabo za slepe in slabovidne osebe.
- ✘ Pult ni v bližini vhoda, pot do pulta pa ni označena s kontrastno in taktilno oznako za uporabnike bele palice.
- ✘ Vsaj del pulta ni višinsko prilagojen za osebe na invalidskem vozičku.
- ✘ Pult ni opremljen s slušno zanko, kar otežuje komunikacijo za uporabnike slušnih aparatov.
- ✘ Sprejemni pult, ki je v manjši pisarni, zaradi premalo prostora ne omogoča dostopa osebam na invalidskem vozičku.
- ✘ Zasteklitev pulta je odsevna in bleščeča, kar otežuje komunikacijo za osebe s senzornimi oviranostmi.

# **i** PREDPISI ZA DOSTOPNOST

## UMESTITEV

Smiselno je, da se sprejemni pult ali okence umesti blizu vhoda in je z vhoda jasno viden. Če je pult od vhoda oddaljen več kot pet metrov ali z vhoda ni zaznaven, naj bo pot do njega jasno označena s kontrastnimi talnimi taktilnimi oznakami, ki omogočajo orientacijo slepim in slabovidnim osebam.

Pred pultom mora biti zagotovljen zadosten manevrski prostor za osebe na invalidskem vozičku. Kadar pot od vhoda do pulta ali okenca ni jasna in preprosta, naj bo za slepe in slabovidne osebe označena z uporabo kontrastnega talnega vodilnega sistema in smerokazi. Zaželeno je, da je pult umeščen v prostor ali del prostora, ki ni hrupen.

## ZAZNAVNOST IN KOMUNIKACIJA

V primeru zastekljenega pulta naj bo osvetlitev zasnovana tako, da preprečuje bleščanje in odseve na steklu, saj lahko to osebam z okvaro sluha onemogoči branje z ustnic **A4.1**. Bleščanje in odsevnost steklene površine se navadno pojavljata ob močni osvetlitvi pred pultom.

Poleg tega naj bo pri okencu kontrastno označena tudi odprtina za govor in podajanje dokumentov. Da bi omogočili branje obrazne mimike in z ustnic, naj sprejemno okence ne bo umeščeno pred okni ali izpostavljeno močni svetlobi v ozadju, saj je obraz osebe pred virom svetlobe v senci.

**\* A4.1** Zasteklitev sprejemnega pulta povzroča bleščanje in odsev. Pult tudi višinsko ni prilagojen za osebe na invalidskem vozičku (foto: T. Jurca/©UIRS).

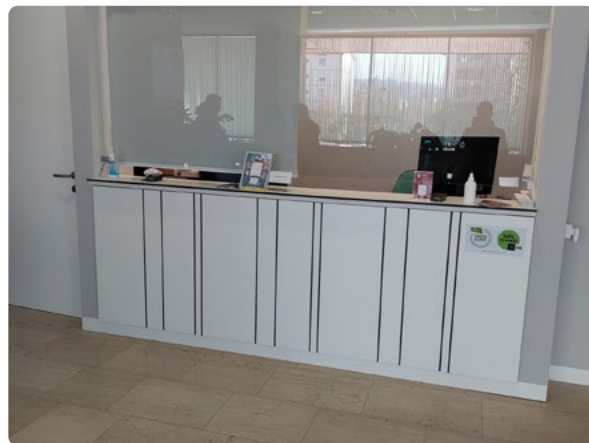

# PREDPISI ZA DOSTOPNOST

## ZAZNAVNOST IN KOMUNIKACIJA

Pri sprejemnem pultu ali na vsaj enem mestu sprejemne točke mora biti umeščen sistem indukcijske slušne zanke ali drug sistem za lažje poslušanje **A4.2**. To mesto mora biti jasno označeno z mednarodno priznanim simbolom za pomoč osebam z okvaro sluha. Lahko se zagotovi dodatno, je prenosna in omogoča uporabo po celotnem objektu.

V postopkih pred državnimi organi, organi lokalne samouprave in izvajalci javnih pooblastil ali javnih služb je treba gluhim osebam zagotoviti tolmača za znakovni jezik, kadar je to potrebno za enakopravno sodelovanje v postopku.

## INFORMIRANJE

Informacijske table ob pultu in druge pomembne informacije morajo biti nameščene na vidnem mestu ter oblikovane na način, ki je opisan v poglavju **A17** Oznake in ki omogoča preprosto razumevanje vsem uporabnikom.

Če se informacije podajajo prek ozvočenja, naj bodo podane tudi prek indukcijske slušne zanke in na vizualen način (ekrani, napisi ...) z možnostjo ponovnega branja.

Če se na pultu uporablja sistem čakalnih lističev, mora ta zagotavljati jasne vizualne informacije in zvočna obvestila, s čimer je sistem dostopen tako osebam z okvaro vida kot osebam z okvaro sluha.

✓ **A4.2** Prenosna slušna zanka je umeščena na vidnem mestu sprejemnega pulta (foto: T. Jurca/©UIRS).



✓ **A4.3** Dvovišinsko zasnovan pult, ki osebam na invalidskem vozičku omogoča čelni dostop in urejanje dokumentov (foto: T. Jurca/©UIRS).





## PRAKTIČNI NASVETI

---

- ▶ Kadar v objektu ni mogoče zagotoviti sprejemnega pulta, naj se za sprejem slepih in drugih oseb, ki se zanašajo na kontaktno osebo, predvidi sprejemno mesto (npr. pisarna najbližje vhodu). Pot od vhoda do tega mesta se označi s kontrastno talno taktilno oznako na enak način, kot bi bila označena pot do sprejemnega pulta.

---

- ▶ Učinek odseva ali bleščanja na zasteklitvi pulta je mogoče zmanjšati ali odpraviti z ustrezno lokacijo svetil in uravnavanjem jakosti osvetlitve na obeh straneh pulta. Če zasteklitev ni nujna, jo je priporočljivo odstraniti.

---

- ▶ Pri oblikovanju opreme sprejemnega prostora, na primer sprejemne pisarne, je pogosto bolj smiselno uporabiti standardno oblikovano pisarniško mizo, ki omogoča uporabo in enak dostop vsem, namesto visokega pulta, ki zahteva prilagoditve.

---

- ▶ Talne taktilne oznake do pulta se lahko nadomestijo s standardnim tepihom, ki poteka od vhoda do pulta in je v kontrastu s tlemi. Tepihi so namreč taktilno zaznavni in so zaznavno vodilo za osebe z okvaro vida.

# A5

## Hodniki in čakalni prostor

**Hodniki so osnovni komunikacijski prostori v stavbah, namenjeni prehajanju ljudi med posameznimi prostori. V primeru večjega pretoka uporabnikov so lahko razširjeni in načrtovani kot (vhodne) avle. Kot del hodnika se pogosto pojavljajo tudi čakalni prostori, ki pa so lahko urejeni tudi kot ločeni prostori, čakalnice.**

Pri hodnikih s čakalnico je ključna zadostna širina, ki omogoča hkratno gibanje in sedenje več oseb (tudi oseb na invalidskem vozičku). Za osebe na invalidskem vozičku je pomembno na hodniku omogočiti dovolj velik manevrski prostor za menjavo smeri gibanja ali za vstop v sosednje prostore **A5.1**.

Na hodniku in v čakalnih prostorih so ključne tudi ustrezna osvetlitev in jasne oznake za lažjo orientacijo slepih in slabovidnih oseb.

## ✘ POGOSTE TEŽAVE

- ✘ Nepravilno nameščena oprema na hodniku (klopi, koši, hidranti, avtomati, garderobni obešalniki) zožuje prehod in onemogoča gibanje osebam na invalidskem vozičku.
- ✘ Višinske ovire na hodniku (viseče omarice, police, hidranti, prehod pod stopnicami itd.) so brez kontrastnih in talnih taktilnih opozorilnih elementov, kar pomeni nevarnost za slepe in slabovidne osebe.
- ✘ Ob klopeh na hodnikih ni dodatnega rezerviranega prostora za čakanje oseb na invalidskem vozičku.

- ✔ **A5.1** Ustrezno širok hodnik omogoča 90-stopinjski zavojev za vstop osebe na invalidskem vozičku skozi vrata v pisarno, pri čemer se vrata odpirajo navznoter in ne ovirajo manevrskega prostora (foto: N. Goršič/©UIRS).



## ✘ POGOSTE TEŽAVE

- ✘ Neenakomerno osvetljen hodnik, nenadni prehodi iz svetlega v temno, bleščanje tal in nekontrastna oprema otežujejo gibanje slepih in slabovidnih oseb **A5.2**.

## ❗ PREDPISI ZA DOSTOPNOST

### OBLIKOVANJE

Ustrezne širine hodnikov so odvisne od pretoka ljudi – stalnega, pogostega ali občasnega, in to v obe smeri. Kadar hodniki spremenijo smer, so hodniki slepi ali so na hodnikih vrata, ki ob odpiranju posegajo v prostor gibanja, so potrebne dodatne razširitve hodnikov.

Površina tal na hodnikih in v čakalnih prostorih mora biti ravna, nedrseča in nebleščeča, osvetlitev pa enakomerna, brez nenadnih prehodov iz svetlih v temne prostore. Oprema in vrata morajo biti kontrastna z okoliškimi stenami in tlemi **A5.3**.

- ✘ **A5.2** Nenadni prehodi iz temne v svetle prostore in nekontrastna oprema otežujejo uporabo prostorov za slepe in slabovidne osebe, preproga pa jim pomaga pri orientaciji in gibanju (foto: T. Jurca/©UIRS).

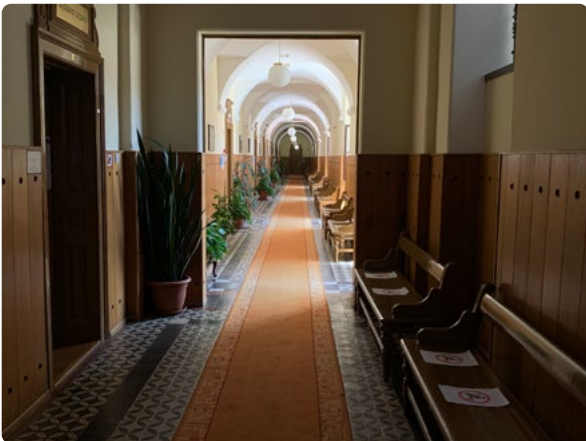

- ✘ **A5.3** Sedeži v čakalnem prostoru niso kontrastni z okolico, vrata v pisarne pa so dovolj kontrastna in jasno razpoznavna (foto: N. Goršič/©UIRS).

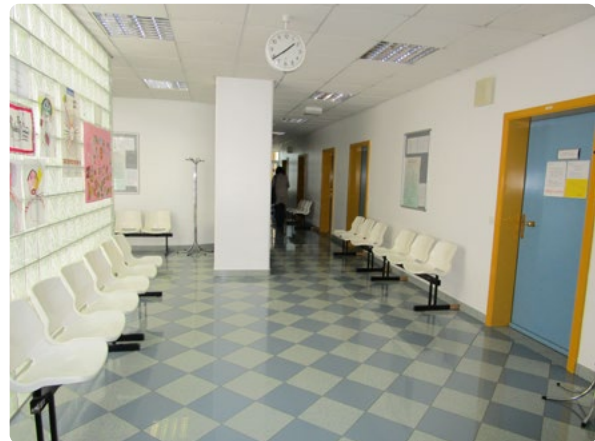

## ❗ PREDPISI ZA DOSTOPNOST

### OBLIKOVANJE

V čakalnem prostoru mora biti ob sklopu sedišč (klopi, stoli) prosto mesto, kjer lahko čaka oseba na invalidskem vozičku, ta prostor pa naj ne ovira poti gibanja drugih. Predvideno mora biti tudi sedežno mesto, ki omogoča počivanje terapevtskega psa, psa vodnika ali pomočnika ob uporabniku.

Oznake na hodnikih morajo biti dovolj velike in kontrastne (glej poglavje **A17** Oznake), v kompleksnem objektu pa mora biti vzpostavljen sistem oznak po celotnem objektu.

Če se v čakalnem prostoru uporablja sistem čakalnih lističev, mora ta zagotavljati jasne vizualne informacije in zvočna obvestila, s čimer je sistem dostopen tako osebam z okvaro vida kot osebam z okvaro sluha. Sistem ne sme ovirati poti gibanja.

## ❗ TEHNIČNE ZAHTEVE

- ✓ Širina hodnika za občasen prehod v obe smeri (med opremo) mora biti vsaj 120 cm, priporočljivo pa je vsaj 150 cm.
- ✓ Širina hodnika za pogost prehod v obe smeri (med opremo) mora biti vsaj 150 cm.
- ✓ Širina večjega, glavnega hodnika (stalen prehod v obe smeri) mora biti vsaj 180 cm **A5.4**.
- ✓ V izjemnih primerih je lahko hodnik (prehod) v stavbi širok 90 cm, vendar le, če je dolg največ 200 cm.

- ✓ **A5.4** Ustrežno širok hodnik z opremo zagotavlja dovolj prostora za prehod in manevrski prostor za zavoj oseb na invalidskem vozičku skozi vrata v pisarno. Ob tem so odprta okna na hodniku višinska ovira za slepe in slabovidne (foto: T. Jurca/©UIRS).



## **i** TEHNIČNE ZAHTEVE

- ✓ Če je svetla širina dolgega hodnika manjša od 180 cm, mora imeti na vsakih 20 m prostor za umik in obračanje oseb na invalidskem vozičku.
- ✓ Če hodnik spremeni smer za 90°, mora biti na mestu spremembe smeri zagotovljen manevrski prostor za zavoj s premerom vsaj 120 cm (izjemoma, za obstoječe objekte pa velja 100 cm).
- ✓ Če je hodnik slep, je treba na njegovem koncu zagotoviti manevrski prostor za obračanje z invalidskim vozičkom za 180° v velikosti vsaj 200 cm (dolžina v smeri vožnje) x 150 cm (širine).
- ✓ Če je hodnik zožen z opremo ali drugimi predmeti, mora biti na mestu zoženja zagotovljen prehod, širok vsaj 90 cm.
- ✓ Svetla višina hodnika mora biti vsaj 240 cm in brez ovir, ki bi posegale v to višino.
- ✓ Če so na hodniku višinske ovire (nameščene na višini med 30 in 210 cm), ki posegajo več kot 10 cm v pot gibanja, morajo biti kontrastno označene in opremljene s talnim taktilnim opozorilnim elementom (ograjjo, robnikom), da jih oseba z belo palico lahko zazna.
- ✓ Hodnik mora biti osvetljen z vsaj 100 luksi (več v poglavju **A16** Osvetlitev).

**i** **A5.5** Hodnik s čakalnim prostorom in vstopi v prostore, z merami (risba: N. Demšar/©UIRS)

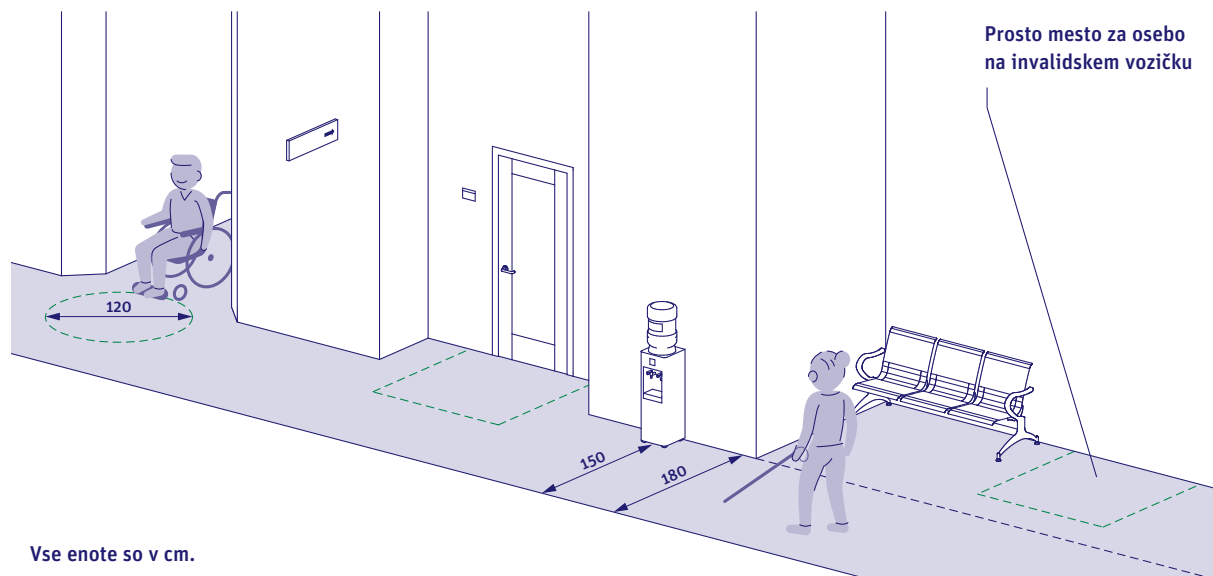

## ▶ PRAKTIČNI NASVETI

- ▶ Če se vrata odpirajo v prostor hodnika, naj ta ne ovirajo poti gibanja.
- ▶ Priporočamo, da se na delu zavoja hodnika vogali zaobljijo, če je to mogoče, saj je to za osebe na invalidskem vozičku bolj varno in pregledno.
- ▶ Če je na hodniku ali v vhodni avli nameščena varnostna naprava ali naprava za validiranje, mora biti širina prehoda vsaj 80 cm. Če to ni mogoče, naj se za osebe na invalidskem vozičku zagotovi ustrezen prehod ob napravi **A5.6**.
- ▶ Orientacija slepih in slabovidnih oseb po hodniku se lahko izboljša s kontrastno preprogo.
- ▶ Ker so hodniki navadno glavne evakuacijske poti, je pomembno, da jih ne ovira oprema.
- ▶ Priporočamo, da se v čakalnih prostorih namestijo klopi z naslonom za hrbet in za roke za lažje sedanje in vstajanje.

- ✔ **A5.6** Naprava za validiranje s preozkim prehodom ima omogočen dodaten širši prehod za osebe na invalidskem vozičku (foto: N. Goršič/©UIRS).



# Stopnice

**Stopnice so osnovni element povezovanja višinskih razlik zunaj ali v objektu. Uporabljajo jih različne skupine oseb z oviranostmi, med drugim tudi slepi in slabovidni ter gibalno ovirane osebe, ki ne potrebujejo invalidskega vozička, zato je treba pri načrtovanju dostopnih stopnic predvsem za slepe in slabovidne osebe zagotoviti varno uporabo.**

Za osebe na invalidskem vozičku, za katere stopnice niso dostopne, je treba predvideti drug način premostitve višinske razlike (klančina, dvigalo, dvižna ploščad).

Ločimo stopnice z ravno stopniščno ramo, ki imajo lahko vmesne podeste s spremembo smeri, in tiste, ki spreminjajo smer v okviru stopniščne rame, brez vmesnih podestov (spiralne, zavite, krivljene), kar otežuje uporabo slepim in slabovidnim osebam in gibalno oviranim osebam.

## ✘ POGOSTE TEŽAVE

- ✘ Stopnišče z odprtim robom ni zaščiteno z ograjo in zato ni varno za uporabo.
- ✘ Oprijemalo ne sega čez začetek stopnišča in tako slepi in slabovidnim osebam ne koristi kot vodilo [A6.1](#).
- ✘ Stopnišče ni opremljeno z obojestranskimi oprijemali, kar otežuje varno gibanje slepih in slabovidnih oseb ter gibalno oviranih oseb (tudi starejših oseb).
- ✘ Robovi nastopnih ploskev niso kontrastno zaznavni za osebe z okvaro vida [A6.2](#).

✘ [A6.1](#) Stopnišče z oprijemalom, ki se začne šele po prvi stopnici (foto: T. Jurca/©UIRS).



## ✘ POGOSTE TEŽAVE

- ✘ Nastopne ploskve stopnic pred vhodom so v primeru dežja spolzke, kar povečuje tveganje za zdrs.
- ✘ Za osebe na invalidskem vozičku ni nadomestne možnosti za premostitev višinske razlike.
- ✘ Stopnišče je preozko in podesti premajhni za ustrezno evakuacijo oseb na invalidskem vozičku – evakuacija z nosili, evakuacijskim stolom ali drugimi pripomočki.
- ✘ Višine stopnic v okviru ene rame se spreminjajo, kar povečuje možnost spotika.
- ✘ Stopnišče ni ustrezno osvetljeno.

- ✘ **A6.2** Stopnice pred vhodom se nadaljujejo v tribunsko ureditev na nepredvidljiv način, robovi stopnic in pohodnih tribun pa niso kontrastno označeni ali kako drugače zavarovani (foto: G. Sěítě/©UIRS).



## ❗ PREDPISI ZA DOSTOPNOST

### OBLIKOVANJE

Pri oblikovanju stopnišča naj bo glavno vodilo samostojna in varna uporaba. Stopnišče naj ima ravno stopniščno ramo, vse stopnice pa morajo biti enako visoke in globoke. Stopnice naj ne bodo drseče. Za zmanjšanje tveganja spotikanja naj bo čelo stopnic zaprto in brez previsov.

Robovi stopnišča morajo biti zamejeni (stena, ograja). Stopnišče mora biti opremljeno tudi z obojestranskimi oprijemali, ki morajo omogočati dober oprijem (oblika, material) in morajo biti neprekinjena vzdolž celotne dolžine stopnišča **A6.3**.

- ✔ **A6.3** Oprijemalo na podestu ni prekinjeno, kar omogoča zvezno vodenje slepe osebe po stopnišču (foto: T. Jurca/©UIRS).

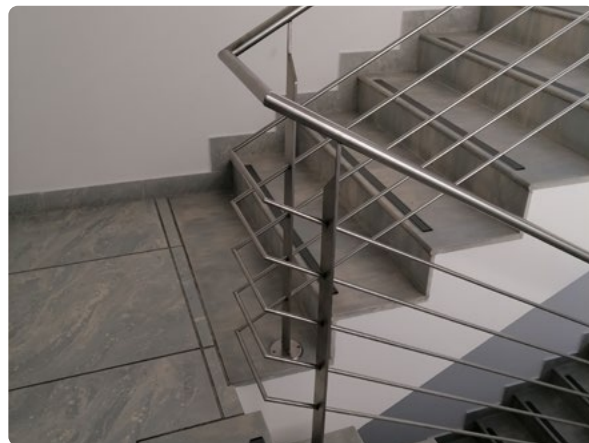

## PREDPISI ZA DOSTOPNOST

### ZAZNAVNOST

Stopnice morajo biti ustrezno in enakomerno osvetljene.

Rob nastopne ploskve vsaj prve in zadnje stopnice (priporočljivo pa vsake) v okviru stopniščne rame mora biti kontrastno označen z zaznavnim trakom. Če stopnice znotraj stopniščne rame spreminjajo smer, morajo biti kontrastno označeni robovi vseh nastopnih ploskev.

Če po stopnicah poteka talni taktilni vodilni sistem, jih je treba še dodatno ustrezno označiti (glej poglavje **A15** Talni taktilni vodilni sistem).

Oprijemala morajo biti opremljena s tipnimi informacijami (vsaj številka nadstropja, priporočljivo tudi smer evakuacije).

## TEHNIČNE ZAHTEVE

- ✔ Posamezna stopniščna rama naj ne šteje več kot 16 stopnic.
- ✔ **Stopnišče mora biti široko vsaj 120 cm oziroma vsaj 100 cm med oprijemali. Za obstoječe objekte obstaja izjema: stopnišče mora biti široko vsaj 90 cm oziroma med oprijemali vsaj 80 cm.**
- ✔ Če je stopnišče širše od 270 cm, naj se namesti dodatno vmesno oprijemalo, pri čemer mora biti na eni strani oprijemala zagotovljena svetla širina prehoda vsaj 150 cm.
- ✔ Za primer evakuacije oseb na invalidskem vozičku (prenos na nosilih) po stopnicah naj bo širina stopnišča med oprijemali vsaj 150 cm.
- ✔ **Če je na stopnišču podest, mora biti (za potrebe evakuacije na nosilih) širina polovičnega podesta ali podesta za obračanje za 180° najmanj 150 cm.**
- ✔ **Globina stopnice mora biti vsaj 26 cm, priporočljivo: vsaj 30 cm.**
- ✔ **Višina stopnice mora biti največ 18 cm, priporočljivo: največ 15 cm.**
- ✔ **Previs nastopne ploskve ne sme presegati 2,5 cm.**
- ✔ Kontrastni trak na robu nastopne ploskve naj bo širok najmanj 4 cm, priporočljivo: 5 cm.
- ✔ **Na obeh straneh stopnišča morata biti na višini 85–100 cm nameščeni oprijemali.**

# **i** TEHNIČNE ZAHTEVE

**A6.4** Stopnišče z ravnimi ramami in podesti (lomljene stopnice), z merami (risba: N. Demšar/©UIRS)

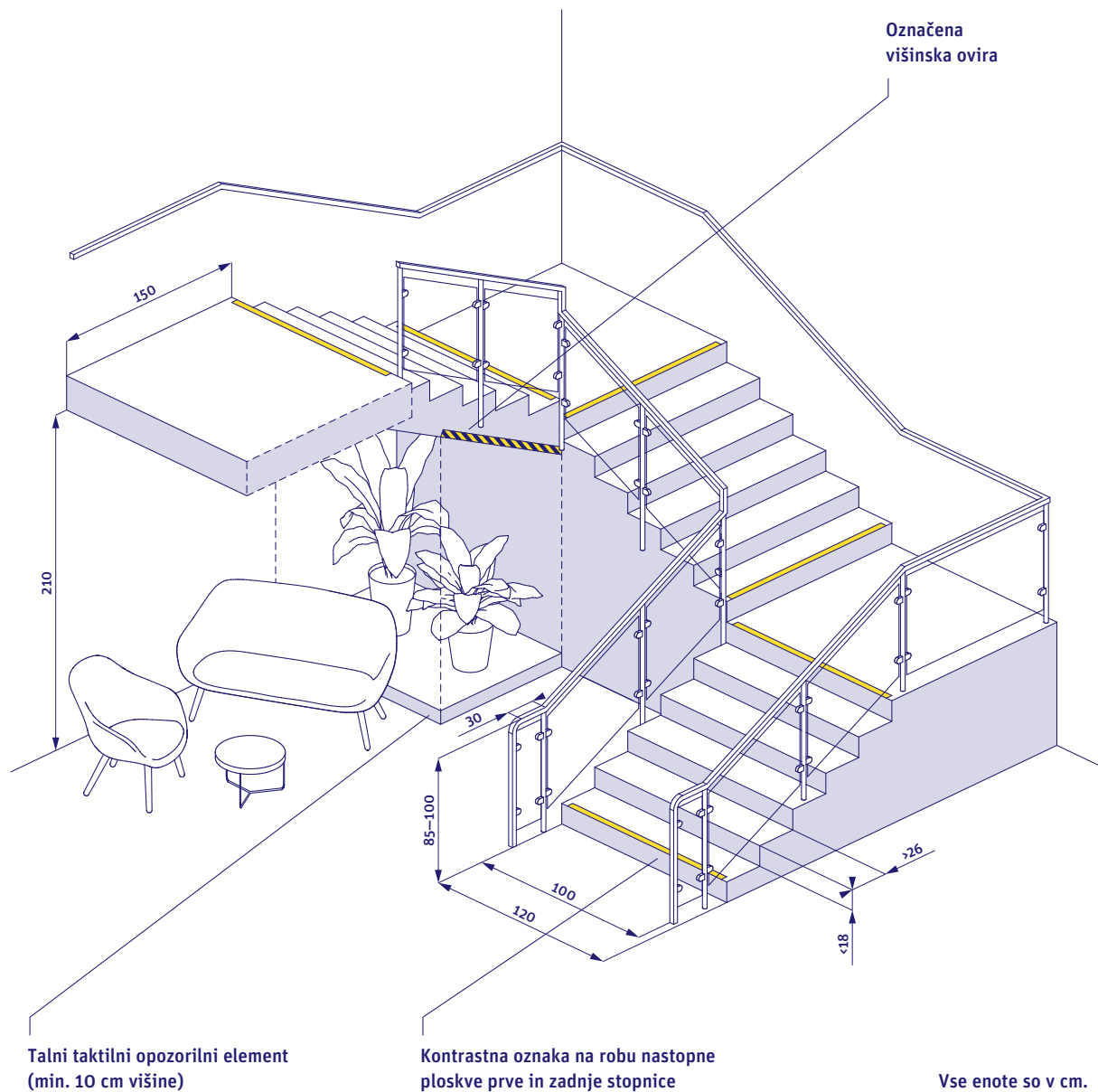

## TEHNIČNE ZAHTEVE

- ✓ **Oprijemalo mora segati vodoravno najmanj 30 cm čez prvi in zadnji rob vsake stopniščne rame in biti oblikovano tako, da ne ovira poti.**
- ✓ **Stopnišče z odprtim robom, ki se dvigne več kot 60 cm nad nivo tal, mora biti zavarovano z ograjo in oprijemali.**
- ✓ **Zaradi varnosti otrok morajo biti širine odprtin v ograji ožje od 12 cm.**
- ✓ **Če je omogočen dostop pod stopnicami, mora biti svetla višina dostopa vsaj 210 cm, vse nižje točke pa morajo biti zavarovane in označene s talnim taktilnim opozorilnim elementom.**
- ✓ **Stopniščna rama mora biti na začetku in na koncu osvetljena vsaj 200 luksov, vmes pa vsaj 150 luksov.**

- ✓ **A6.5** Robovi stopnic, kjer rama stopnišča zavija, so še dodatno označeni s kontrastnimi trakovi druge barve (foto: T. Jurca/©UIRS).



## PRAKTIČNI NASVETI

- ▶ Odsvetujemo uporabo spiralnih in krožnih stopnic, saj se zaradi sprememb globine posamezne nastopne ploskve in z zavito ramo povečuje nevarnost padca.
- ▶ Če stopnice spremenijo smer v okviru stopniščne rame, priporočamo, da se ta mesta dodatno nazorno označijo **A6.5**.
- ▶ Klančine, dvigala in dvižne ploščadi naj bodo umeščeni čim bližje stopnicam.
- ▶ Kontrastni trakovi na stopnicah se lahko zagotovijo tudi v obliki kontrastnih protizdrsnih trakov.
- ▶ Kontrastni trakovi se ne smejo nameščati na čela stopnic, saj niso vidni pri hoji navzdol.
- ▶ Za premagovanje višinskih razlik ne priporočamo uporabe tekočih stopnic in stez, saj slepim in slabovidnim osebam ter osebam na invalidskem vozičku ne omogočajo varne uporabe.

# Dvigalo

**Dvigalo je bistven element dostopnosti v večnadstropnih objektih, saj omogoča vertikalno mobilnost osebam na invalidskem vozičku in drugim.**

Dvigala se razlikujejo po velikosti, umestitvi vrat in upravljalnih elementih in morajo biti prilagojena za uporabo vseh oseb z oviranostmi. Objekt, ki ima več kot dve nadstropji, mora imeti dvigalo.

## ✘ POGOSTE TEŽAVE

- ✘ Vrata dvigala niso dovolj kontrastna z okoliškimi površinami, pot do oddaljenega dvigala pa ni ustrezno označena, kar slepim in slabovidnim osebam otežuje orientacijo do dvigala.
- ✘ Preozka vrata onemogočajo vstop osebam na invalidskem vozičku.
- ✘ Prekratek čas odprtih vrat za gibalno ovirane osebe pomeni nevarnost trka.
- ✘ Dvigalo je premajhno za osebe na invalidskem vozičku in njihovega spremljevalca.
- ✘ V kabini dvigala slaba osvetlitev ali odsevne površine slepim in slabovidnim osebam otežujejo orientacijo in uporabo.
- ✘ Previsoko nameščena stikala, gumbi in drugi upravljalni elementi osebam na invalidskem vozičku niso dosegljivi.
- ✘ Gumbi in drugi upravljalni elementi niso dobro zaznavni, kar slepim in slabovidnim osebam močno otežuje uporabo dvigala.
- ✘ Dvigalo ni opremljeno z zvočno najavo za slepe in slabovidne.
- ✘ Ponekod je dostop do dvigala mogoč le po stopnicah.

# PREDPISI ZA DOSTOPNOST

## UMESTITEV

Dvigalo naj bo v neposredni bližini vhoda, kadar pa to ni mogoče, mora biti pot do njega jasno označena. Manevrski prostor pred dvigalom naj bo izven prehodnih poti, da omogoča nemoteno uporabo.

## VRATA

Vrata morajo biti barvno kontrastna s sosednjo steno, da so dobro zaznavna v prostoru, tla pred njimi pa naj bodo barvno in taktilno poudarjena. Vrata morajo biti drsna in se samodejno odpirati in zapirati, čas odprtih vrat pa mora osebam na invalidskem vozičku omogočati nemoten in varen prehod. Za ljudi, ki potrebujejo več časa za vstop ali izstop, je koristen gumb ali mehanizem za podaljšanje časa odprtih vrat.

- ✓ **A7.1** Kabina primerno urejenega dvigala z neodsevnimi površinami, ogledalom in ustrezno osvetlitvijo (foto: T. Jurca/©UIRS)



## KABINA

Kabina dvigala mora biti oblikovana tako, da zagotavlja varno in jasno orientacijo: stene morajo biti barvno kontrastne s tlemi, talna površina nedrseča, vse površine pa nebleščeče in neodsevne. Višina talne površine kabine pri vstopu in izstopu ne sme biti višinsko zamaknjena glede na tla nadstropja. V kabini je treba zagotoviti najmanj eno oprijemalo, ki mora biti nameščeno na isti strani kot upravljalna plošča, priporočljivo pa na vseh straneh.

Dvigalo standardnih dimenzij, ki je premajhno, da bi se v njem oseba z invalidskim vozičkom obrnila za 180°, mora biti opremljeno tudi z ogledalom, ki olajša vzvratno manevriranje pri izstopu **A7.1**.

- ✓ **A7.2** Upravljalna naprava z velikimi reliefnimi gumbi, poudarjenimi s kontrastom in osvetlitvijo (foto: arhiv ©UIRS)



## PREDPISI ZA DOSTOPNOST

### UPRAVLJANJE

Za lažjo orientacijo oseb z okvaro vida naj bo dvigalo opremljeno z zvočnimi signali in glasovnimi sporočili (odpiranje in zapiranje vrat, napoved nadstropja). Gumbi na upravljalni plošči morajo biti barvno kontrastni z ozadjem in dodatno poudarjeni z osvetlitvijo, številke in simboli pa reliefni, kar omogoča njihovo tipno zaznavanje [A7.2](#). Priporočamo, da je gumb za vstopno nadstropje izbočen in vizualno prepoznaven.

### VARNOST

Dvigalo mora biti opremljeno z alarmno napravo, ki je stalno povezana z varnostnim osebjem in se sproži s pritiskom na gumb s simbolom zvonca. Alarmna naprava mora zagotavljati dvosmerno zvočno komunikacijo in hkrati povratno vizualno informacijo, da je bil alarm sprožen in sprejet. Priporočamo, da naprava omogoča tudi dvosmerno vizualno komunikacijo (videofon), ki je ključna za gluhe osebe.

Kadar dvigalo ni namenjeno evakuaciji v primeru požara, mora biti za osebe z oviranostmi načrtovana nadomestna možnost za evakuacijo po stopnicah (po potrebi z nosili).

## TEHNIČNE ZAHTEVE

- ✓ **Pred vhodom v dvigalo mora biti površina velika 150 x 150 cm, ki omogoča manevriranje z invalidskim vozičkom.**
- ✓ Če je nasproti vhoda v dvigalo stopnišče, naj bo pred vhodom v dvigalo zagotovljen raven prazen prostor za manevriranje, dolg vsaj 200 cm.
- ✓ **Tako prostor pred dvigalom kot kabina dvigala morata biti ustrezno osvetljena (najmanj 100 luksov).**
- ✓ **Vrata dvigala morajo biti široka najmanj 90 cm.**
- ✓ **Kabina mora biti velika najmanj 110 x 140 cm in imeti nosilnost najmanj 630 kg.**
- ✓ **Kjer se prevažajo osebe na posteljah, mora biti kabina velika najmanj 110 x 210 cm.**
- ✓ **Če ima kabina vrata na dveh sosednjih stranicah, mora biti velika najmanj 160 x 140 cm.**
- ✓ **Upravljalni plošči pred kabino in v kabini morata biti nameščeni v višini 80–110 cm nad tlemi in najmanj 40 cm od kotov (priporočljivo: 70 cm).**
- ✓ **Gumbi morajo biti ustrezno veliki (2 x 2 cm), z medsebojnim razmikom vsaj 1 cm.**
- ✓ **Ekran s prikazom trenutnega nadstropja (kot tudi videofon, če je prisoten) mora biti nameščen na višini 120–160 cm in se ne sme bleščati.**
- ✓ **Vodoravna oprijemala v kabini morajo biti nameščena 80–95 cm nad tlemi.**

# TEHNIČNE ZAHTEVE

**A7.3** Kabina in vhod dvigala z merami (risba: N. Demšar/©UIRS)

Upravljalna plošča v kabini

Ekran s prikazom trenutnega nadstropja in videofon

Upravljalna plošča pred kabino

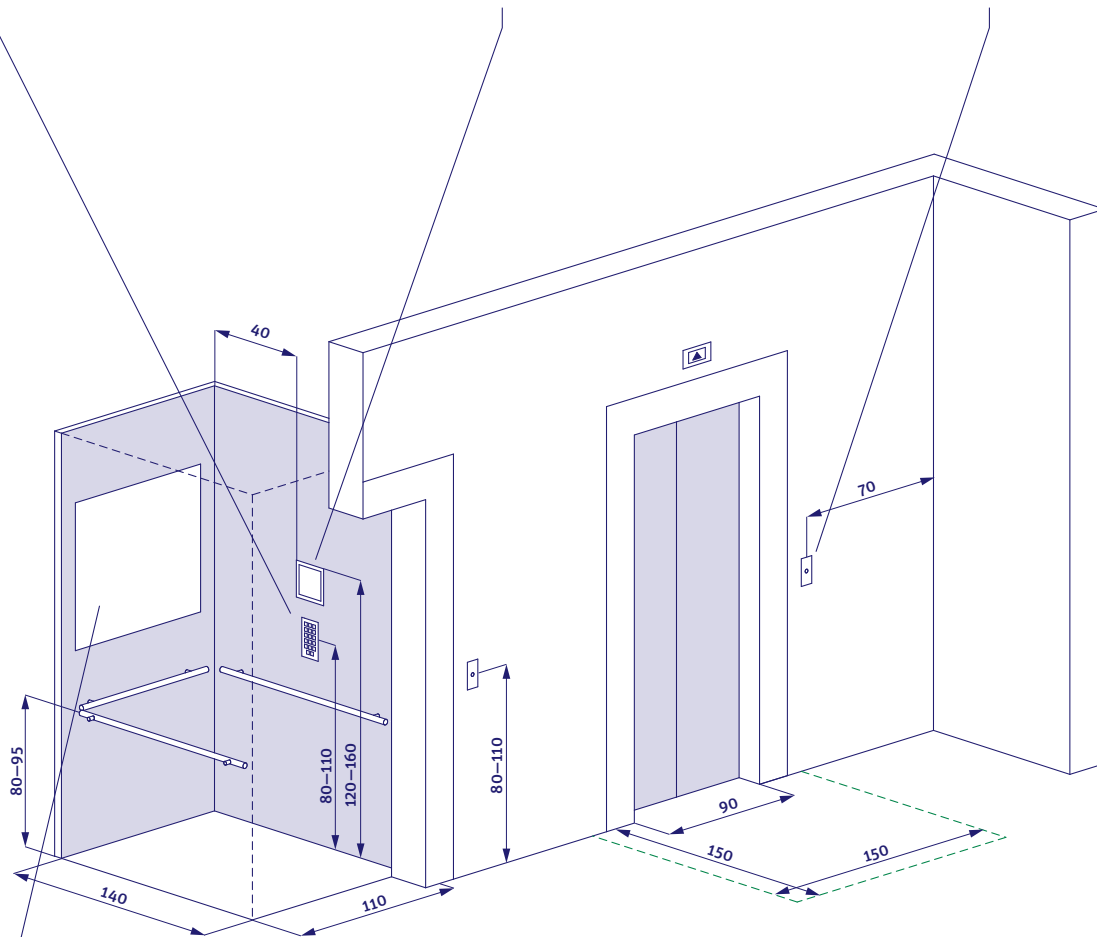

Ogledalo, ki olajša vzvratno manevriranje osebe na invalidskem vozičku pri izstopu

Vse enote so v cm.

## ▶ PRAKTIČNI NASVETI

- ▶ Upravljalne naprave dvigala, ki niso taktilno ali kontrastno oblikovane, je mogoče prilagoditi s kontrastnimi in taktilnimi nalepkami, ki zagotovijo dostopnost za slepe in slabovidne osebe, ne da bi bilo treba menjati celotno upravljalno napravo **A7.4**.
- ▶ Umestitev dvigala ne zagotavlja celostne dostopnosti objekta za osebe na invalidskem vozičku (poletaže in druge manjše višinske ovire ostanejo nepremoščene).

✘ **A7.4** Upravljalna naprava brez reliefnih ali zaznavnih gumbov ni dostopna za slepe in slabovidne osebe (foto: T. Jurca/©UIRS).



❗ **A7.5** Različne velikosti dvigal z različnimi postavitvami vrat, z meram (risba: N. Demšar/©UIRS)

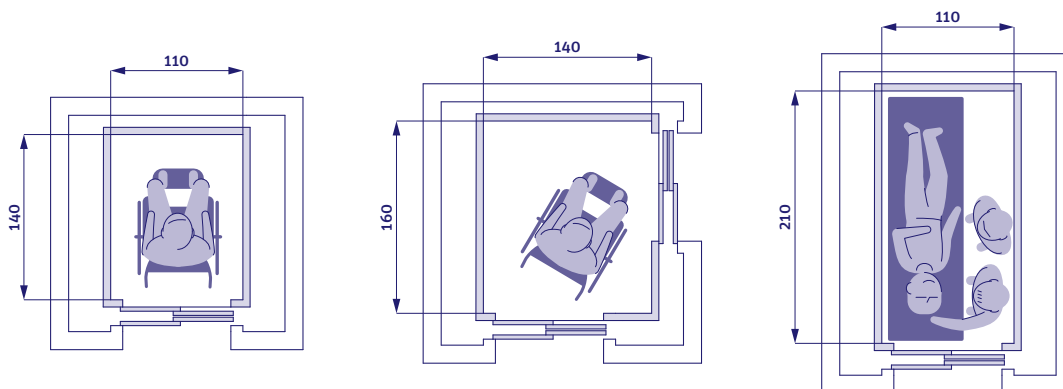

Vse enote so v cm.

# Klančina

**Klančina je ena temeljnih prilagoditev za premagovanje manjših višinskih razlik in omogoča dostop osebam na invalidskih vozičkih, koristi pa tudi drugim osebam z zmanjšano mobilnostjo, starejšim in staršem z vozički, saj omogoča premagovanje višinskih razlik brez uporabe stopnic.**

Ker je za postavitev ustrezno položne klančine potrebnega več prostora, se najpogosteje pojavljajo v zunanjih javnih prostorih, na prehodih čez robnike pločnikov, na javnih poteh samostojno ali ob stopnicah ter ob vseh v stavbe, redkeje pa tudi v notranjosti objektov.

V praksi poznamo grajene in premične klančine. Menimo, da premične klančine niso ustrezne, saj ne omogočajo samostojne in varne uporabe, take klančine niso obravnavane niti v zakonodaji in standardu.

## ✘ POGOSTE TEŽAVE

- ✘ Kjer ni klančine na manjših višinskih razlikah (višji prag, ena ali nekaj stopnic), ki niso drugače premoščene, to popolnoma onemogoči dostop osebam na invalidskem vozičku.
- ✘ Preozke ali/in prestrme klančine za osebe na invalidskem vozičku niso uporabne niti varne.
- ✘ Klančina pogosto nima ustreznih oprijemal za roke.
- ✘ Klančina z odprtimi, nezavarovanimi robovi brez robnikov in ograj lahko pomeni nevarnost za osebe na invalidskem vozičku **A8.1**.

- ✘ **A8.1** Klančina, ki ni zavarovana na obeh straneh z robnikom in ustrezno ograjo, pomeni nevarnost padca osebe na invalidskem vozičku (foto: T. Jurca/@UIRS).



## ✘ POGOSTE TEŽAVE

- ✘ Daljša klančina brez vmesnega podesta onemogoča samostojno uporabo osebam na invalidskem vozičku.
- ✘ Podest pri klančini ni ustrezno velik in ne omogoča varnega zavijanja ali počitka za osebe na invalidskem vozičku **A8.2**.

- ✘ **A8.2** Prestrma klančina brez ograje in oprijemal ter s podestom, ki je premajhen za varno zavijanje oseb na invalidskem vozičku (foto: B. Meze-Petrič/©UIRS).



## ❗ PREDPISI ZA DOSTOPNOST

### OBLIKOVANJE

Klančine morajo imeti naklon, usklajen z njihovo dolžino, da je omogočena varna in samostojna uporaba za vse uporabnike.

Odprti robovi klančine morajo biti zavarovani z robnikom, visokim 15 cm, ali po potrebi z ograjo, s čimer se preprečita zdrs in padec.

Klančina naj bo na začetku in koncu označena s kontrastno oznako, v nekaterih primerih pa tudi s taktilno oznako (glej poglavje **A15** Talni taktilni vodilni sistem). Označijo in zavarujejo se tudi stopnice in morebitne nevarne višinske razlike ob njej.

Površina klančine mora biti ravna, utrjena in ne drseča. Pri zunanji klančini je odtekanje deževnice urejeno tako, da voda ne teče po klančini.

Klančina mora biti tudi ustrezno osvetljena.

# TEHNIČNE ZAHTEVE

- ✓ Na začetku in na koncu klančine je zagotovljen raven manevrski prostor, dolg vsaj 150 cm, v izjemnih primerih v obstoječih objektih je lahko dolg najmanj 120 cm.
- ✓ Klančine morajo biti široke najmanj 120 cm ali najmanj 100 cm med oprijemali. Pri obstoječih objektih so v izjemnih primerih dopustne tudi klančine, široke do 90 cm **A8.3**.
- ✓ Če je treba premagati večjo višinsko razliko, se mora to izvesti z nizom klančin z vmesnimi podesti, ki morajo biti dolgi najmanj 150 cm.

- ✓ **Naklon posamezne klančine mora biti čim manjši in ustrezno prilagojen njeni dolžini.**

Tabela: Dovoljeni nakloni klančin med podesti glede na dolžino klančine (vodoravna projekcija)

Dolžina klančine <sup>1</sup>	Naklon klančine
do 226 cm	največ 8,33 %
227–250 cm	največ 8,00 %
251–280 cm	največ 7,69 %
281–350 cm	največ 7,14 %
351–375 cm	največ 7,00 %
376–450 cm	največ 6,67 %
451–600 cm	največ 6,25 %
601–750 cm	največ 6,00 %
751–850 cm	največ 5,88 %
851–900 cm	največ 5,56 %
901–950 cm	največ 5,26 %
951–1000 cm	največ 5,00 %
Ni omejitev	manj kot 5 %

<sup>1</sup> Vodoravna projekcija med podesti

- ✓ **A8.3** Grajena klančina je primerno široka in je opremljena z robnikom in obojestranskimi dvovišinskimi oprijemali, ki omogočajo preprosto uporabo (foto: T. Jurca/©UIRS).

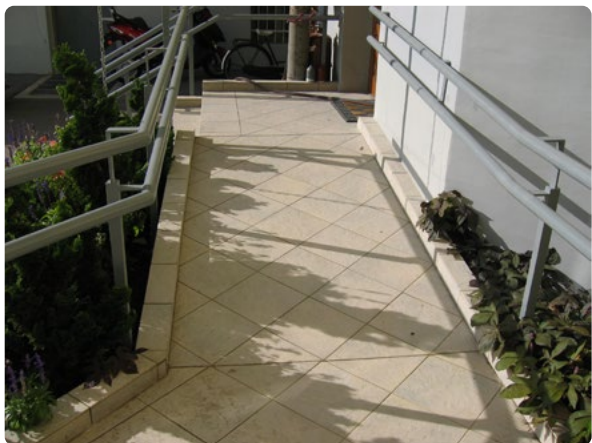

## TEHNIČNE ZAHTEVE

### Pri obstoječih stavbah so dovoljene izjeme:

Tabela: Izjemoma dovoljeni nakloni klančin med podesti glede na dolžino klančine (vodoravna projekcija) pri obstoječih objektih

Dolžina klančine <sup>1</sup>	Naklon klančine
do 300 cm	največ 12,50 %
301–675 cm	največ 11,10 %
676–1000 cm	največ 10,00 %
1001–1265 cm	največ 9,10 %
1266–1500 cm	največ 8,33 %

<sup>1</sup> Vodoravna projekcija med podesti

### Pri klančinah na pločniku so dovoljene izjeme:

Tabela: Izjemoma dovoljeni nakloni klančin med podesti glede na dolžino klančine (vodoravna projekcija) pri klančinah na pločniku

Dolžina klančine <sup>1</sup>	Naklon klančine
do 60 cm	največ 12,50 %
61–99 cm	največ 11,10 %
100–150 cm	največ 10,00 %
151–198 cm	največ 9,10 %

<sup>1</sup> Vodoravna projekcija med podesti

- ✓ Klančina, daljša od 80 cm, mora imeti neprekinjeno obojestransko oprijemalo, pri krajših klančinah pa mora biti oprijemalo vsaj na eni strani, obojestransko pa je priporočeno. Oprijemala morajo biti nameščena na višini 85–100 cm od tal.
- ✓ Na vrhu in vznožju klančine mora biti zagotovljena osvetlitev vsaj 200 luksov, na njenem vmesnem delu pa vsaj 150 luksov.
- ✓ Robnik, s katerim so zavarovani odprti robovi klančine, mora biti visok 15 cm.

# TEHNIČNE ZAHTEVE

**A8.4** Primeri nizov klančin z različnimi nakloni in dolžinami s podesti (risba: N. Demšar/©UIRS)

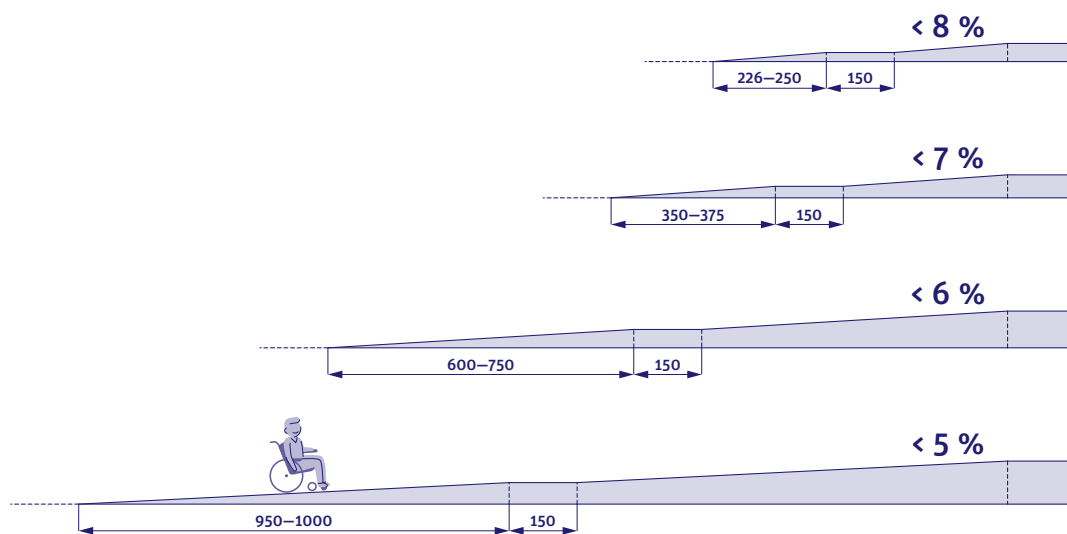

Vse enote so v cm.

# **i** TEHNIČNE ZAHTEVE

## **i** **A8.5** Klančina pred vhodom v objekt z merami (risba: N. Demšar/©UIRS)

Na primeru klančine z dolžino  
550 cm je naklon največ 6,25 %.

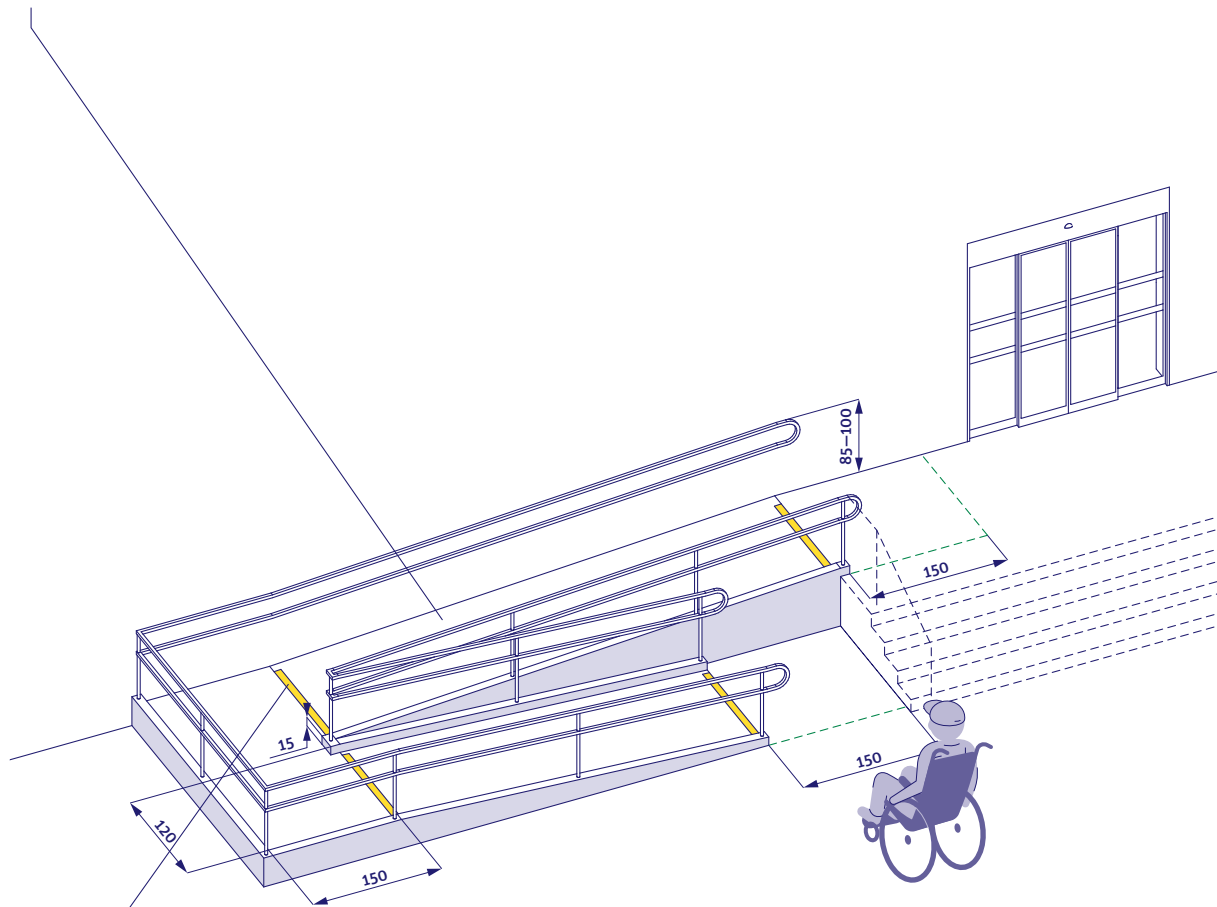

Kontrastne oznake na začetju in na koncu  
vsakega segmenta (nagnjenega dela) klančine

Vse enote so v cm.

## ▶ PRAKTIČNI NASVETI

- ▶ Zakonodaja in standardi začasnih klančin posebej ne obravnavajo, zanje tudi niso določeni tehnični kriteriji, zato naj glede varnosti, kakovosti dostopa in drugih zahtev izpolnjujejo enake zahteve, kot veljajo za grajene klančine **A8.6**.
- ▶ Če grajena klančina ni izvedljiva in je v uporabi premična klančina, ki se postavlja le po potrebi, je potrebna na mestu informacija s kontaktno številko osebe, ki jo namesti. To je zelo pomembno še zlasti na vhodu v objekt.
- ▶ Za merjenje naklona klančine se lahko uporabi aplikacija na telefonu. Bodite pozorni, ali aplikacija meri odstotke (%) ali stopinje (°). Če gre za niz klančin s podesti, se meri dolžina vodoravne projekcije vsake klančine posebej.

✘ **A8.6** Klančina, ki je namenjena nameščanju po potrebi, je za uporabo zaradi ločenih tirnic ter pomanjkanja ograje izjemno nevarna in ni primerna (foto: T. Jurca/©UIRS).



# A9

## Dvižna ploščad

**Dvižna ploščad je pripomoček, namenjen predvsem osebam na invalidskem vozičku za premagovanje višinskih razlik, kadar namestitev klančine ali dvigala zaradi premalo prostora ali previsoke višinske razlike ni mogoča.**

Dvižne ploščadi so lahko nameščene v stavbi ali zunaj nje. Pri zunanjih dvižnih ploščadah morajo biti konstrukcija in upravljalni elementi ustrezno prilagojeni vremenskim razmeram.

Ločimo poševne in navpične dvižne ploščadi. Poševne ali stopniščne ploščadi se uporabljajo za premostitev stopnišč in se umeščajo v prostor stopniščne rame. Navpične pa se uporabljajo za navpično povezavo manjšega števila etaž, na mestih, kjer ni mogoče vgraditi dvigala.

## ✘ POGOSTE TEŽAVE

- ✘ Samostojna uporaba za osebe na invalidskem vozičku ni mogoča, ker upravljalni elementi niso dostopni (nameščeni so previsoko itd.) ali ob ploščadi ni navodil za uporabo.
- ✘ Dvižna ploščad, načrtovana po standardu, je premajhna in nima ustrezne nosilnosti za osebe na električnem invalidskem vozičku (in po potrebi njihovega spremljevalca) **A9.1**.
- ✘ Neustrezno zasnovan dostop do dvižne ploščadi onemogoča manevriranje oseb na invalidskem vozičku.

- ✘ **A9.1** Zaradi premajhne navpične dvižne ploščadi se spremljevalka ne more peljati z uporabnico invalidskega vozička in ji pomagati pri vožnji (foto: B. Meze-Petrić/@UIRS).



## ✘ POGOSTE TEŽAVE

- ✘ Umestitev dvizne ploščadi ovira glavne poti gibanja drugih mimoidočih.
- ✘ Dvižna ploščad zahteva pomoč odgovorne osebe, vendar nima gumba ali kontaktne telefonske številke.
- ✘ Če ima navpična dvižna ploščad krilna vrata, ki se samodejno odpirajo navzven, pred njimi ni dovolj manevrskega prostora [A9.2](#).
- ✘ Zaradi pokvarjene ali nevzdrževane (sneg, listje ...) zunanje dvizne ploščadi oseba na invalidskem vozičku ne more v objekt.

## ❗ PREDPISI ZA DOSTOPNOST

### TIPI DVIŽNIH PLOŠČADI

Tipi dvižnih naprav [A9.4](#):

- poševna dvižna ploščad,
- odprta navpična dvižna ploščad,
- zaprta navpična dvižna ploščad

### UMESTITEV

Dvižna ploščad mora biti zasnovana in umeščena tako, da gibalno oviranim osebam omogoča varno in samostojno uporabo, s spremstvom ali brez njega. Njena umestitev mora biti premišljena – običajno ob stopnišču ali na njem –, kadar ni mogoče zagotoviti klančine ali dvigala za premagovanje višinskih razlik. Pred vstopom na ploščad ali po sestopu z nje mora biti zagotovljen dovolj velik prostor za manevriranje [A9.3](#).

- ✘ [A9.2](#) Zaradi klančine pred vstopom in odpiranja vrat z gumbom samostojna uporaba za osebo na invalidskem vozičku ni mogoča in ni varna (foto: B. Meze-Petrič/©UIRS).



- ✔ [A9.3](#) Dovolj velik manevrski prostor pri sestopu z dvižne ploščadi (foto: N. Goršič/©UIRS).



# **i** PREDPISI ZA DOSTOPNOST

## **UPRAVLJANJE**

Dvižna ploščad mora osebam na invalidskem vozičku s spremljevalcem omogočati samostojno upravljanje in biti opremljena z jasnimi navodili za uporabo. Upravljanje dvižne ploščadi mora biti preprosto, z gumbi, ki so na ustrezni višini in jih ni treba dolgotrajno pritiskati. Če je dvižna ploščad zaprta ali omogoča premikanje samo s trajnim držanjem gumba, mora biti dovolj velika, da je na njej tudi spremljevalec osebe na invalidskem vozičku.

Če dvižna ploščad ni ustrezna in ne omogoča samostojne uporabe, mora biti opremljena z gumbom za klic pomoči ali kontaktno številko, nameščeno tako na vstopni kot izstopni točki.

### **i** A9.4 Tipi dvižnih naprav (risba: N. Demšar/©UIRS)

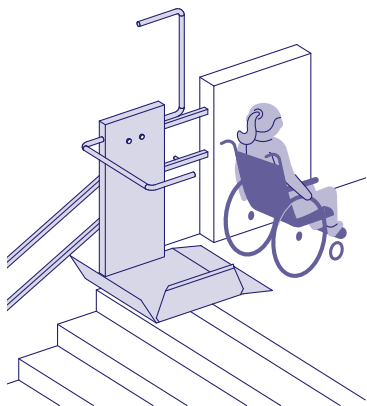

Poševna dvižna ploščad

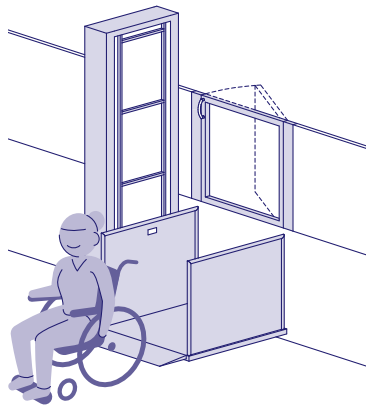

Odprta navpična dvižna ploščad

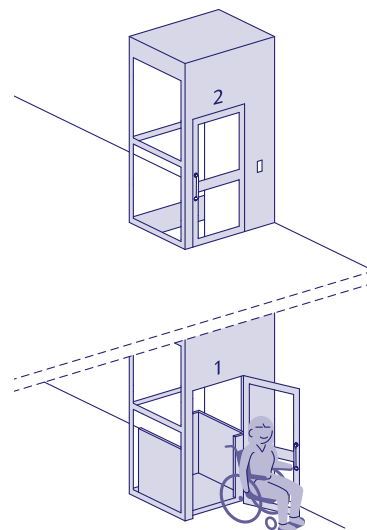

Zaprta navpična dvižna ploščad

## **i** PREDPISI ZA DOSTOPNOST

### **VARNOST**

Za dodatno varnost mora biti na ploščadi nameščena varnostna premična ograja, ki preprečuje padce med uporabo. Če so pogonski, vodilni ali dvižni mehanizmi ob straneh ploščadi izpostavljeni, morajo biti dodatno zavarovani, da preprečujejo poškodbe uporabnika **A9.5**. Poleg tega je treba zagotoviti ustrezno osvetljenost dvižne ploščadi in okolice.

## **i** TEHNIČNE ZAHTEVE

- ✓ **Najmanjša velikost navpične dvižne ploščadi je 110 x 140 cm, poševne pa 90 x 125 cm. Če v obstoječem objektu ni dovolj prostora, je ploščad lahko tudi manjša: navpična najmanj 80 x 125 cm in poševna 75 x 90 cm.**
- ✓ **Navpične dvižne ploščadi morajo imeti nosilnost vsaj 250 kg, poševne pa 225 kg.**
- ✓ **Teža električnega vozička skupaj z uporabnikom pogosto presega nosilnost dvižne ploščadi, določene po standardu, zato priporočamo večjo nosilnost: 300–350 kg. S tem preprečimo pogosto kvarjenje ploščadi in s tem nedostopnost objekta.**
- ✓ **Če stikala niso na premični upravljalni napravi, morajo biti nameščena na višini 80–110 cm in morajo delovati na način kot pri dvigalu.**
- ✓ **Dvižna ploščad mora biti osvetljena s 150–200 luksi.**
- ✓ **Na vstopu in na izstopu z dvižne ploščadi mora biti zagotovljen manevrski prostor, velik najmanj 150 x 150 cm.**

- ✓ **A9.5** Pri zaprti navpični dvižni ploščadi stene niso del premikajoče se ploščadi in se med uporabo ne premikajo, zato se jih oseba ne sme dotikati. Na to je uporabnik opozorjen s kontrastnimi talnimi trakovi na robovih ploščadi (foto: B. Meze-Petrić/@UIRS).



# **i** TEHNIČNE ZAHTEVE

**i** **A9.6** Delovanje poševne dvizne ploščadi z merami (risba: N. Demšar/©UIRS)

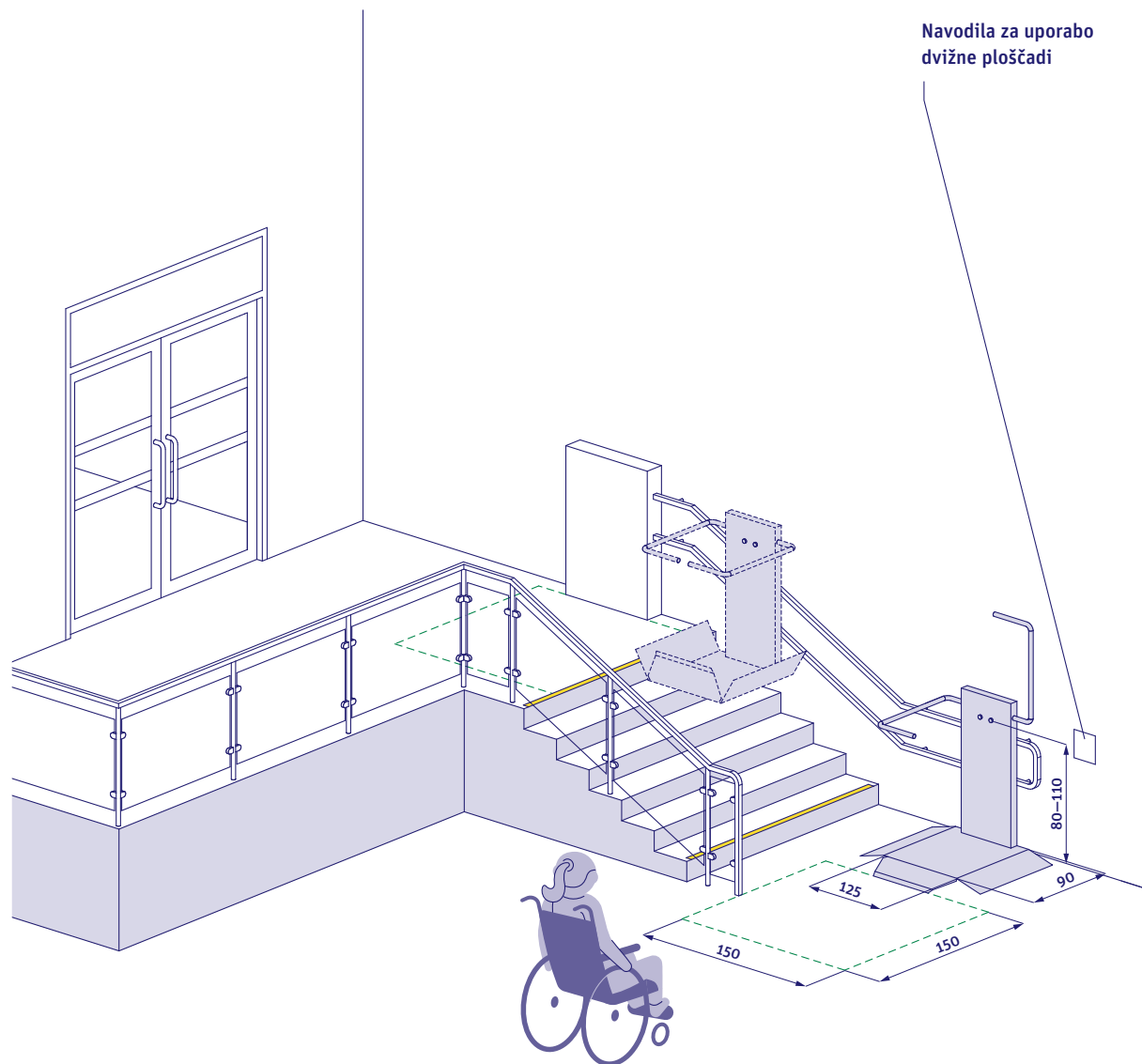

Vse enote so v cm.

## PRAKTIČNI NASVETI

- 
- ▶ Zaradi varčnosti ali pomanjkanja prostora se lahko večje višinske razlike med nadstropji premostijo z navpično dvižno ploščadjo, ki je vgrajena v manjši zaprt prostor ali jašek.
- 
- ▶ Priporočamo, da se uporabnik vkrca in izkrca v isto smer ali izstopa v isti osi, s čimer ni potrebno obračanje na ploščadi ali vzvratna vožnja.
- 
- ▶ Priporočamo, da se dvižna ploščad ne namesti za dostop do prostorov v objektu, v katere prihajajo in vsi uporabniki hkrati (na primer kulturne dvorane), saj njena uporaba zahteva precej časa.
- 
- ▶ Če je nameščena zaprta navpična dvižna ploščad, ki ni v bližini stopnišča, naj bo pot do nje označena.
- 
- ▶ Na zelo ozkih stopniščih, ki ne omogočajo namestitve dvižnih ploščadi, se v praksi uporabljata stopniščni dvižni stol in stopniščni goseničar. Takšni rešitvi v objektih javne rabe nista primerni, saj zaradi potrebe po presedanju ne zagotavljata dostopnosti za vse osebe z gibalno oviranostjo. Kadar ni mogoče zadostiti standardu, se s tovrstnimi rešitvami zagotovi dostop vsaj nekaterim uporabnikom.

# A10

## Sanitarije

**V vsakem objektu v javni rabi je treba zagotoviti najmanj en toaletni prostor, dostopen osebam na invalidskem vozičku. Za obstoječe objekte, kjer zaradi prostorskih omejitev dostopnih sanitarij ni mogoče urediti, predpisi dopuščajo, da se ti zagotovijo na drugi javno dostopni lokaciji v oddaljenosti največ 150 m.**

Pri načrtovanju je ključno upoštevati prostorske zahteve in ustrezno opremo. Dimenzijske potrebe se razlikujejo glede na razporeditev prostora, lego školjke in druge opreme. Prilagojeni toaletni prostor je lahko načrtovan kot samostojen ali kot kabina v sklopu večjih sanitarij.

V sobi za nastanitev je namesto le toaletnega prostora celotna kopalnica, pri čemer osnovne zahteve ostanejo enake, dodatno je treba zagotoviti tudi dostopno kabino za prhanje.

## ✘ POGOSTE TEŽAVE

- ✘ Vrata za dostop do kabine so preozka za prehod oseb na invalidskem vozičku.
- ✘ Velikost sanitarnega prostora ni ustrezna in osebam na invalidskem vozičku ne omogoča uporabe niti manevriranja **A10.1**.
- ✘ Prilagojeni toaletni prostor se uporablja kot skladiščni prostor za opremo, kar onemogoča njegovo uporabo.
- ✘ Oprijemala ob školjki so nameščena predaleč narazen in previsoko.
- ✘ Ogledalo je nameščeno previsoko in osebam na invalidskem vozičku ne omogoča uporabe.

- ✘ **A10.1** Dostop do premajhne toaletne kabine je ozek in vodi skozi več vrat neprimerne širine (foto: arhiv ©UIRS).



## ✘ POGOSTE TEŽAVE

- ✘ Ročaj pipe in podajalnik mila sta preveč oddaljena od sprednjega dela umivalnika in osebam na invalidskem vozičku nista dosegljiva.
- ✘ V prostoru ni sistema za klic na pomoč ali ta ni dosegljiv s školjke, z vozička ali s tal.

## ❗ PREDPISI ZA DOSTOPNOST

### UMESTITEV

V stavbi mora biti zagotovljen najmanj en toaletni prostor z umivalnikom, dostopen uporabnikom invalidskih vozičkov. Ta naj bo zasnovan kot samostojni prostor z ločenim vhodom ali pa naj bo v sanitarijah, primernih za oba spola.

Pot do sanitarij mora biti ustrezno označena in brez ovir. Če se na poti med vhodom v sanitarije do toaletnega prostora pojavi več vrat, morajo biti njihove dimenzije in manevrski prostor ob njih primernih dimenzij.

### OZNAČEVANJE

Vsi vhodi sanitarij morajo biti označeni. Oznake morajo biti jasne, ustrezno osvetljene in tipno zaznavne za slepe in slabovidne osebe (glej poglavje [A17](#) Oznake) [A10.2](#). Prilagojene sanitarije ali toaletni prostor morajo biti dodatno označene z univerzalnim simbolom.

- ✘ [A10.2](#) Oznake sanitarij niso kontrastne in tipne (foto: arhiv ©UIRS).



# PREDPISI ZA DOSTOPNOST

## OPREMA

Sanitarna oprema mora biti na primerni višini in osebam na invalidskem vozičku omogočati primeren manevrski prostor. Školjka mora biti na obeh straneh opremljena s konzolnim ali stenskim oprijemalom. Na straneh, kjer je mogoč bočni dostop, mora biti konzolno oprijemalo poklopno. Lahko se zagotovi tudi bide v školjki ali ločena ročna prha.

Koš za odpadke mora biti zasnovan tako, da ga lahko osebe na invalidskem vozičku samostojno uporabljajo, odpiranje s stopalko tako ni ustrezno.

Stikala za luč naj bodo nameščena v toaletnem prostoru, na dosegljivi višini za osebe na invalidskem vozičku, še primerneje je, če se luči prižgejo na senzor.

## VARNOST

Poleg standardne opreme mora biti v prilagojenem toaletnem prostoru nameščen tudi alarm za pomoč v sili (aktivacija s potegom vrvice ali pritiskom na tipko) **A10.3**. Alarm mora omogočati vizualno in zvočno povratno informacijo o aktivaciji. Za ponastavitev alarma mora biti na dosegljivi višini tudi tipka za ponastavitev.

V toaletnem prostoru morajo biti nameščeni tudi vizualni in zvočni opozorilni signali za opozarjanje v primeru izrednih razmer.

 **A10.3** Vrvica za alarm za pomoč v sili je sicer ustrezna, vendar je dvignjena in zato nedosegljiva uporabnikom (foto: arhiv ©UIRS).



## TEHNIČNE ZAHTEVE

- ✓ Vrata toaletnega prostora morajo ustrezati pogojem, navedenim v poglavju **A13** Vhodna in notranja vrata. Vrata se morajo odpirati navzven. Na notranji strani mora biti na višini 70 cm vodoravni ročaj, ki osebam na invalidskem vozičku olajša zapiranje.
- ✓ Toaletni prostor za gibalno ovirane osebe z bočnim dostopom do školjke mora biti velik vsaj 170 x 220 cm. Če je do školjke zagotovljen dvostranski bočni dostop, pa vsaj 220 x 230 cm. Ključno je, da svetli prostor pred školjko in umivalnikom meri najmanj 150 x 150 cm. Ta manevrski prostor lahko poteka tudi pod umivalnikom, če je pod njim dovolj svetle višine **A10.4**.

- ✓ Svetli prostor za bočni dostop do školjke mora biti vsaj 90 cm (priporočljivo: 120 cm).
- ✓ Oprijemala ob školjki morajo biti nameščena 20–30 cm nad školjko in 30–35 cm od središča školjke (svetla širina med oprijemaloma 60–70 cm) **A10.5**.
- ✓ Če je uporabljeno stensko oprijemalo, se mora na sprednji strani školjke nadaljevati v navpično oprijemalo, ki sega do višine 150 cm od tal.
- ✓ Podajalnik toaletnega papirja mora biti dosegljiv s školjke in nameščen na višini med 60 in 70 cm.

**A10.4** Različne postavitve školjke v toaletnem prostoru z merami (risba: N. Demšar/©UIRS)

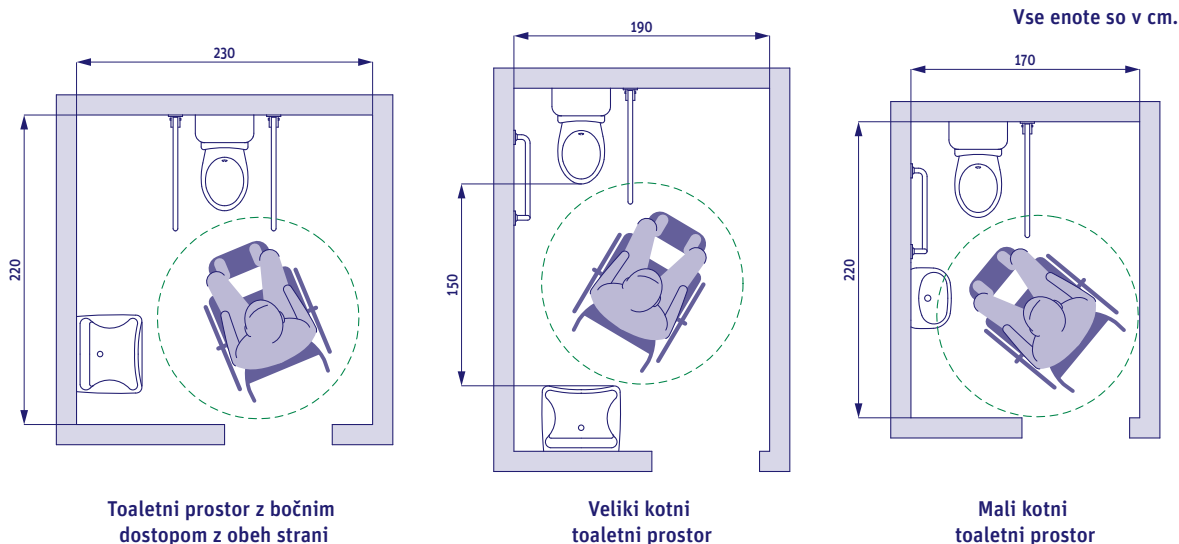

## **i** TEHNIČNE ZAHTEVE

- ✓ Zgornji rob umivalnika naj bo na višini
- ✓ 82–85 cm. Umivalnik mora omogočati čelni dostop z invalidskim vozičkom (prostor, visok 60–70 cm in globok 45–60 cm).

- ✓ Školjka mora biti nameščena na višini 40–48 cm, razdalja med središčem školjke in bližnjimi stenami pa mora znašati najmanj 45 cm.

- ✓ Ogledalo mora imeti spodnji rob na višini 90 cm ali manj.

- ✓ Pipa in dozirnik mila morata biti od sprednjega roba umivalnika oddaljena največ 30 cm in na višini 80–110 cm od tal.

- ✓ Tipka za ponastavitev alarma mora biti na višini 80–110 cm.

- ✓ **A10.5** V toaletnem prostoru je pred školjko in umivalnikom dovolj manevrskega prostora. Školjka je na primerni višini in opremljena je z ustreznima konzolnima oprijemaloma (foto: arhiv ©UIRS).



- ✓ Vsa dodatna oprema (stikala, ročna prha, sušilnik za roke ipd.) mora biti dosegljiva na višini 80–110 cm.

- ✓ Prostor za prhanje naj bo velik vsaj 90 x 130 cm, ob njem pa naj bo neoviran enako velik dodatni prostor za dostop.

- ✓ Prostor za prhanje mora biti opremljen z oprijemali, vodoravnim na višini 80–100 cm in navpičnim, ki je nameščen vsaj 60 cm od kotov, na vertikalnem oprijemalu je nastavljivo držalo za prho. Glava prhe mora biti nastavljiva na višino od 100 do 180 cm.

- ✓ Prostor za prhanje naj bo opremljen z zložljivim sedežem **A10.6**.

- ✓ Toaletni prostor mora biti ustrezno osvetljen, pri umivalniku najmanj 200 luksov.

- ✓ Obešalniki za plašče naj bodo nameščeni na višini 105–140 cm.

- ✓ **A10.6** Prostor za prhanje z izravnanim tlakom, oprijemaloma in sedežem (foto: arhiv ©UIRS).



# TEHNIČNE ZAHTEVE

**A10.7** Dostopen toaletni prostor z merami (risba: N. Demšar/©UIRS)

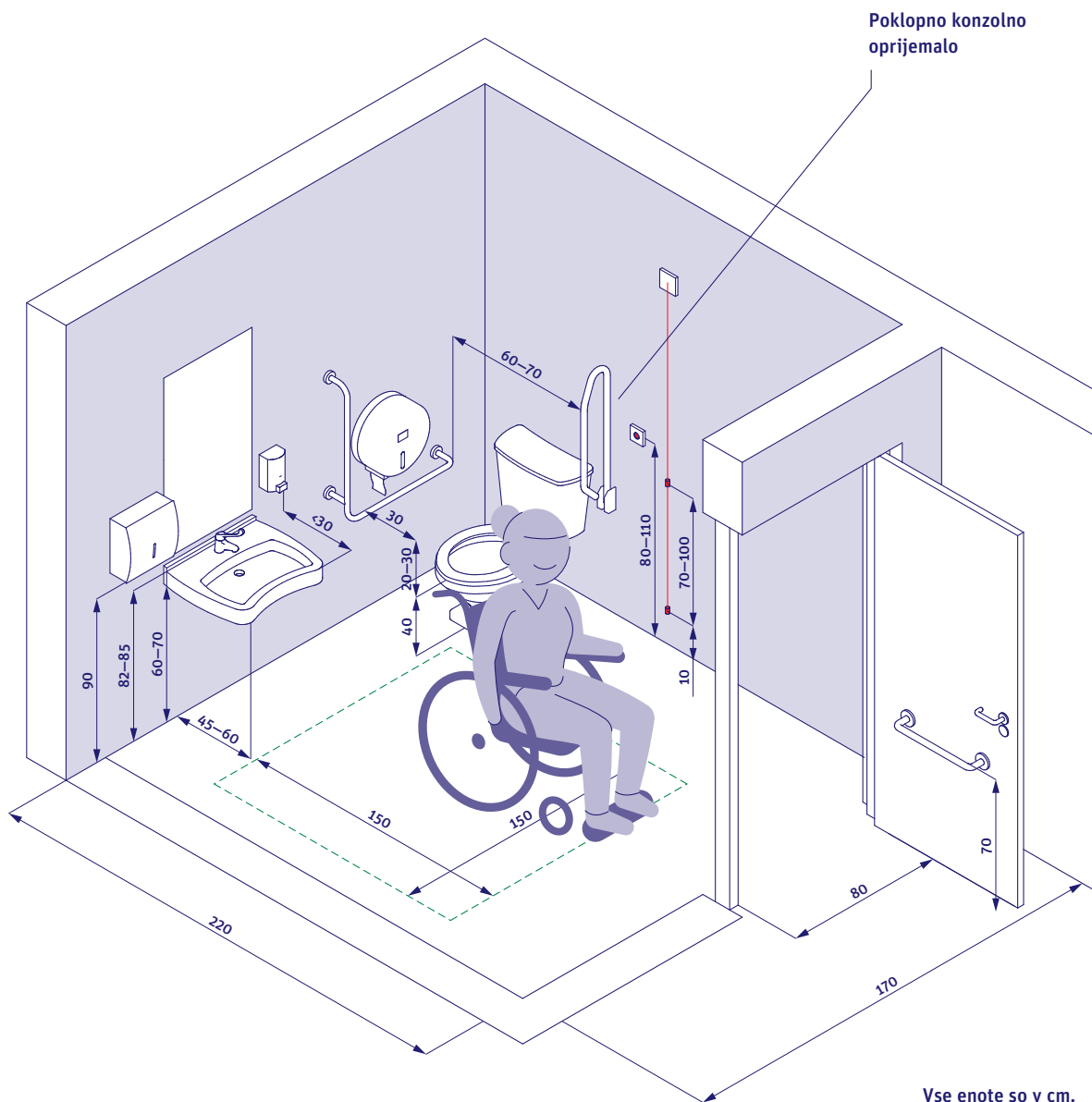

Vse enote so v cm.

## PRAKTIČNI NASVETI

- 
- ▶ Kotna postavitev straniščne školjke je manj prostorsko zahtevna in je zaradi tega bolj primerna za manjše prostore. Pri tem pa je treba paziti na pravilne odmike školjke od sten.
- 
- ▶ Priporočamo namestitev pipe in dozirnika mila na senzor, saj osebam z zmanjšano močjo rok omogočata lažjo uporabo.
- 
- ▶ Za možno uporabo sanitarij je potrebno biti pozoren na ustrezno namestitev opreme (obešalniki, koši za smeti, podajalniki za brisačke, stikala), da je dosegljiva za osebe na invalidskem vozičku.
- 
- ▶ Tipična in praktična ureditev alarma za pomoč v sili je rdeča vrstica, ki je dosegljiva s školjke, iz prostora za prhanje ali s tal in je opremljena z dvema poteznima zankama, prvo na višini med 80 in 110 cm in drugo na dnu, 10 cm nad tlemi.
- 
- ▶ Če v obstoječem objektu ni mogoče zagotoviti prilagojenega toaletnega prostora, se lahko v dogovoru z bližnjo ustanovo uporablja njihov, ki naj ne bo oddaljen več kot 150 m.
- 
- ▶ V primeru premajhnega toaletnega prostora, ki je del sanitarij z več kabinami ali predprostorom z umivalniki in deljen s stenami, se lahko prostor ustrezne velikosti zagotovi z rušenjem predelnih sten ali združevanjem kabin.

# A11

## Prostor za preoblačenje

**Dostopen prostor za preoblačenje se pojavlja v trgovinah z oblačili, na kopališčih, na plažah itd. Oblika se razlikuje glede na namembnost prostora in vrsto storitev, najpogosteje se pojavi kot samostoječa kabina ali kabina v nizu, v katero se vstopa skozi zaveso, nihajna ali krilna vrata.**

Prostor za preoblačenje je lahko zasnovan tudi kot ločen skupni prostor z vrati, imenovan garderoba, ki se pojavi v objektih za šport in rekreacijo [A11.1](#).

V vsakem objektu naj se zagotovi vsaj en ustrežno prilagojen in dostopen prostor za preoblačenje (kabina).

## ✘ POGOSTE TEŽAVE

- ✘ Pot do prostora za preoblačenje je ovirana z opremo (trgovske police, stojala z oblačili ...), kar predvsem osebam na invalidskem vozičku otežuje dostop [A11.2](#).
- ✘ Vhod v prostor za preoblačenje je za osebe na invalidskem vozičku preozek.
- ✘ Kabina za preoblačenje je za osebe na invalidskem vozičku premajhna.
- ✘ Če je prostor za preoblačenje opremljen s sistemom za zaklepanje (zatič, ključ ...), ta ni dovolj preprost za uporabo za gibalno ovirane osebe, slepi in slabovidni pa ga ne morejo zaznati [A11.3](#).
- ✘ V (zaprtem) prostoru za preoblačenje ni sistema za klic v sili v primeru padca ali je ta nameščen na nedostopnem mestu.

✔ ✘ [A11.1](#) V skupnem prostoru za preoblačenje (garderobi) je dovolj maneverskega prostora, obešalniki pa niso višinsko prilagojeni (foto: J. Veber/@UIRS).



# **i** PREDPISI ZA DOSTOPNOST

## **OBLIKOVANJE**

Prostor za preoblačenje (garderoba ali kabina) mora biti dovolj velik, da osebam na invalidskem vozičku omogoča manevriranje, in ustrezno osvetljen. Vhod mora biti dovolj širok za prehod z invalidskim vozičkom. V prostoru priporočamo, da se uredi sedišče z naslonjalom in oprijemalom za presedanje. Če so nameščena obešala in ogledalo, naj bodo na taki višini, da jih osebe na invalidskem vozičku lahko uporabijo.

V prostoru za preoblačenje, predvsem v kabini, ki je namenjena individualni uporabi, je pomembno zagotoviti zasebnost. Zato je pri načrtovanju pomembno predvideti ustrezen način zapiranja kabine, priporočljivo z vrati, ki pa morajo biti primerno oblikovana (glej poglavje **A13** Vhodna in notranja vrata). Priporočamo, da se na vrata kabine namesti tudi notranji ročaj za lažje zapiranje, kot velja za vrata toaletnega prostora (glej poglavje **A10** Sanitarije).

**x A11.2** Pot do prostorov za preoblačenje (kabin) je ovirana s prodajnimi izdelki in opremo (foto: B. Meze-Petrič/©UIRS).



## **VARNOST**

V (zaprtem) prilagojenem prostoru za preoblačenje mora biti nameščen tudi alarm za pomoč v sili (aktivacija s potegom vrvice ali pritiskom na tipko), ki je dosegljiv s sedišča in tal. Alarm mora omogočati vizualno in zvočno povratno informacijo o aktivaciji. Za ponastavitev alarma mora biti na dosegljivi višini tudi tipka za ponastavitev.

**x A11.3** Zatič za zaklepanje kabine, ki je nameščen nad sediščem, ni intuitiven za slepe in slabovidne osebe in ni ustrezen za uporabo gibalno oviranih oseb (foto: B. Meze-Petrič/©UIRS).



# **i** TEHNIČNE ZAHTEVE

**i** A11.4 Dostopen prostor za preoblačenje z merami (risba: N. Demšar/©UIRS)

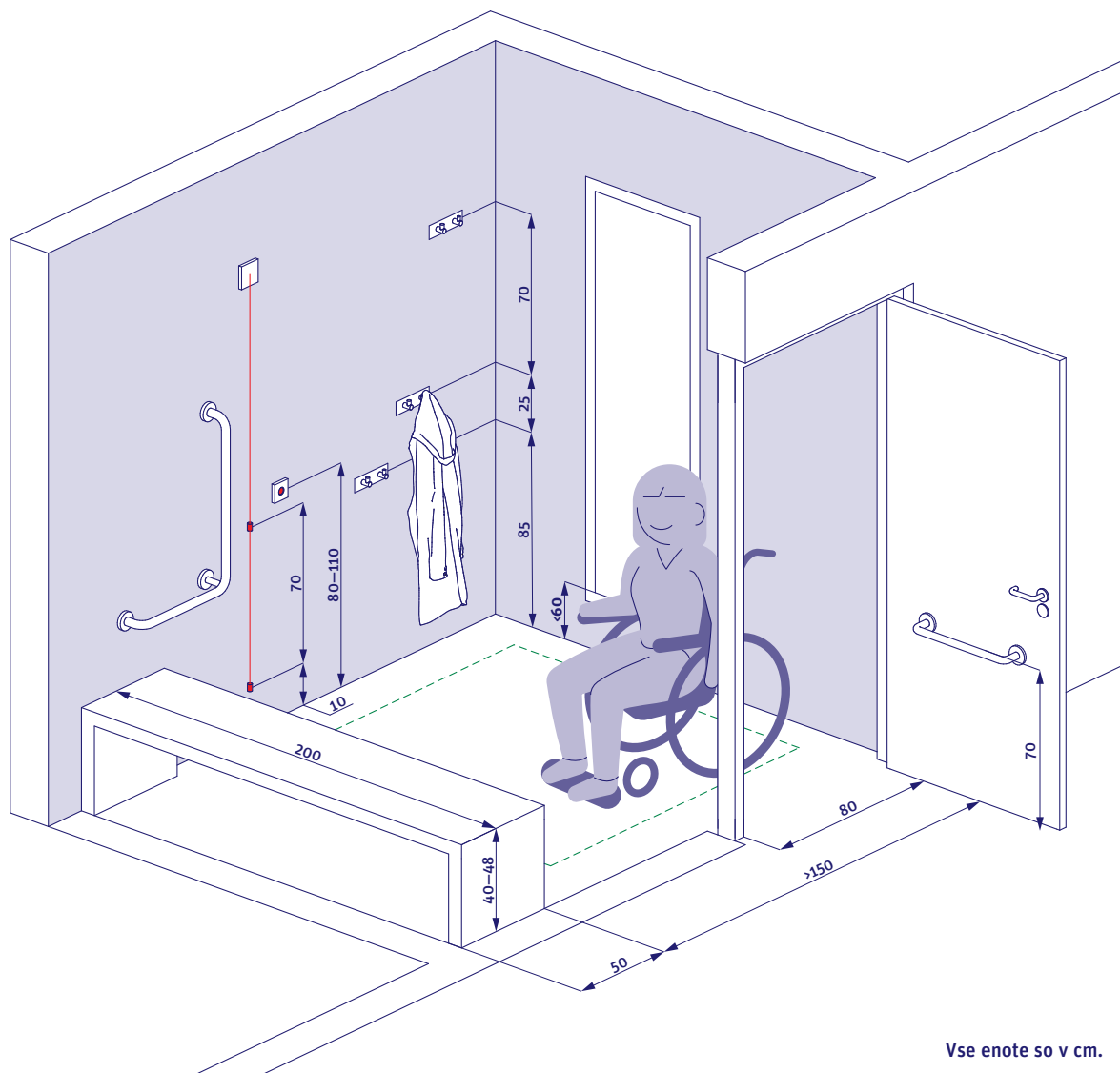

## **i** TEHNIČNE ZAHTEVE

- ✓ **Pot do dostopne kabine za preoblačenje mora biti med opremo dovolj široka (80 cm).**
- ✓ **Vhod v prostor za preoblačenje mora biti širok najmanj 80 cm, priporočljivo je 85 cm.**
- ✓ **Prostor za preoblačenje mora biti velik vsaj 4 m<sup>2</sup>.**
- ✓ **V prostoru mora biti zagotovljen manevrski prostor, velik vsaj 150 x 150 cm, ki ga ne ovira odpiranje vrat niti druga oprema.**
- ✓ Če je v prostoru sedišče, naj bo na višini 40–48 cm, globoko vsaj 50 cm, dolgo 200 cm in opremljeno z oprijemali **A11.5**.
- ✓ **Tipka za ponastavitev alarma mora biti na dosegljivem mestu, na višini 80–110 cm.**
- ✓ **Če je nameščeno ogledalo, mora imeti spodnji rob na višini 90 cm ali manj.**
- ✓ Če so v prostoru obešala, naj bodo nameščena na več višinah (85 cm, 110 cm in 180 cm), da so dosegljiva tudi osebam na invalidskem vozičku.

## **▶** PRAKTIČNI NASVETI

- ▶ Za zapiranje kabine za preoblačenje odsvetujemo uporabo zaves, saj jih gibalno ovirane osebe težko uporabljajo, slepe in slabovidne pa težje presodijo, ali so ustrezno zastrte.
- ▶ Sedišče v kabini naj bo kontrastnih barv in postavljeno tako, da ne ovira prostora za manevriranje z invalidskim vozičkom.

- ✓ **A11.5** V prostoru za preoblačenje (kabina) je vsa oprema višinsko ustrezno nameščena (sedišče, oprijemalo, obešala, ogledalo) (foto: B. Meze-Petrič/©UIRS).

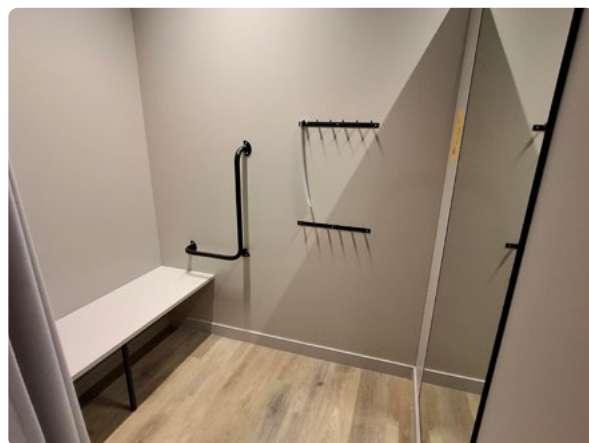

# Omarica za shranjevanje osebnih predmetov

Za shranjevanje osebnih predmetov na javnih mestih se pogosto uporabljajo omarice, opremljene s sistemom za zaklepanje. Običajno so nameščene v kulturnih ustanovah (muzeji, galerije), v nakupovalnih središčih in večjih trgovinah, hostlih, izobraževalnih ustanovah, na večjih postajah javnega potniškega prometa, v objektih za šport in rekreacijo (bazen, fitnes), na sodiščih itd. ob vhodu ali sprejemnem pultu ali kot del garderobnih prostorov.

Vsaj nekaj omaric mora biti nameščenih na ustrezni višini za osebe na invalidskem vozičku. Dostopna omarica mora biti opremljena z ustreznim sistemom za zaklepanje in ustrezno označena tudi za slepe in slabovidne osebe.

## ✘ POGOSTE TEŽAVE

- ✘ Pred sklopom omaric je premalo manevrskega prostora za osebe na invalidskem vozičku.
- ✘ Omarice so nameščene prenizko ali previsoko in tako zunaj dosega oseb na invalidskem vozičku.
- ✘ Številke omaric ob ključavnicah so premajhne in nekontrastne, pogosto tudi obledele in dotrajane ter so uporabljene začasne nalepke [A12.1](#).
- ✘ Za odklepanje omarice je potrebna prevelika sila ali fina motorika, kar gibalno oviranim osebam pomeni težavo.
- ✘ Omarica se odklepa s čipom ali kartico, mesto odklepanja pa ni kontrastno niti taktilno zaznavno za slepe in slabovidne osebe.

- ✘ [A12.1](#) Za številko na omarici je uporabljena začasna nalepka in ni reliefna, da bi jo lahko zaznale tudi slepe in slabovidne osebe (foto: T. Jurca/@UIRS).



# **i** PREDPISI ZA DOSTOPNOST

## UMESTITEV

Omarice za shranjevanje osebnih predmetov naj bodo jasno označene. Pred omaricami mora biti dovolj manevrskega prostora za obračanje in čelni dostop oseb na invalidskem vozičku, pri čemer je pomembno, da je ta prostor zunaj poti gibanja drugih uporabnikov prostora **A12.2**.

## OBLIKOVANJE

Priporočljivo je, da so omarice nameščene na različnih višinah in s tem dosegljive tako osebam na invalidskem vozičku kot drugim uporabnikom, hkrati pa mora biti na ustrezni višini tudi mesto odklepanja. Omarica, ki je višinsko razdeljena s policami in obešalom za torbo ali jakno, mora imeti tudi te elemente nameščene tako, da jih osebe na invalidskem vozičku lahko dosežejo.

Če so omarice in ključi označeni s števkami, je za slepe in slabovidne uporabnike ključno, da so te dovolj velike, kontrastne in zaznavne na otip **A12.3**.

✓ **A12.2** Pred omaricami je dovolj prostora za dostop oseb na invalidskem vozičku (foto: N. Goršič/©UIRS).



✓ **A12.3** Omarice in ključi so označeni s kontrastnimi in veliki številkami, ki so reliefne. Dobro zaznavni so tudi ročaji za odpiranje in mesto odklepanja (foto: B. Meze-Petrič/©UIRS).



## **i** PREDPISI ZA DOSTOPNOST

### OBLIKOVANJE

Dostopen način odklepanja in zaklepanja omaric je odvisen predvsem od izbranega sistema.

Klasična ključavnica je za slepe in slabovidna lažje tipno zaznavna, vendar lahko hkrati pomeni izziv za osebe z omejeno spretnostjo rok.

Sistem elektronskega odklepanja s čipom ali kartico je za gibalno ovirane osebe primernejši, vendar je pomembno, da so tudi pri tem sistemu vsa mesta (mesto za čip, številke omaric) jasno kontrastno ali taktilno označena za slepe in slabovidne osebe.

Pri omaricah, ki se odklepajo in zaklepajo s številčnico na tipke in kodo, je pomembno, da so tipke tipno in barvno kontrastno zaznavne **A12.4**.

## **i** TEHNIČNE ZAHTEVE

- ✔ **Pred dostopnimi omaricami za shranjevanje osebnih predmetov mora biti manevrski prostor, velik 150 x 150 cm.**
- ✔ Vsaj del omaric naj bo nameščen na višini 50–110 cm od tal.
- ✔ **Mesto odklepanja mora biti na višini 80–110 cm.**
- ✔ **Oznake na omarici morajo biti kontrastne in ustrezno velike. Številke ali črke morajo biti velike vsaj 1,5–5,5 cm (glej poglavje **A17** Oznake).**
- ✔ **Osvetlitev mora biti vsaj 200 luksov.**

**A12.4** Ker na ali ob omarici ni ustreznih in jasno označenih navodil, slabovidna oseba omarice ne more samostojno uporabiti (foto: B. Meze-Petrič/@UIRS).



- ✘ **A12.5** Na vratih omarice za shranjevanje osebnih predmetov so nameščena navodila s črkami, ki so dovolj kontrastne in velike (foto: B. Meze-Petrič/@UIRS).

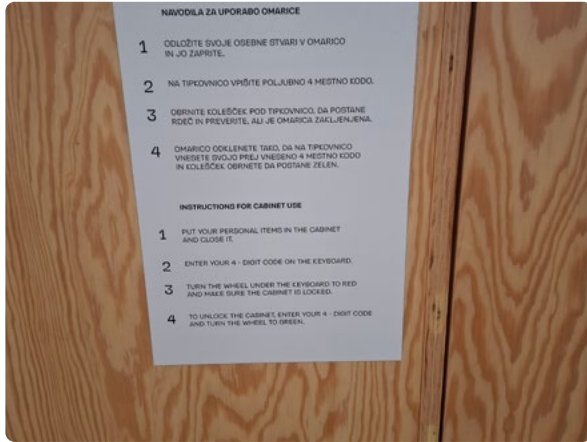

- ▶ Če je sistem za odklepanje zapleten, je priporočljivo na ali ob omarico namestiti navodila za uporabo. Črke navodil morajo biti dovolj kontrastne in velike, da so berljive tudi za slepe in slabovidne osebe **A12.5**.

- ⓘ **A12.6** Dostopne omarice za shranjevanje osebnih predmetov z merami (risba: N. Demšar/@UIRS)

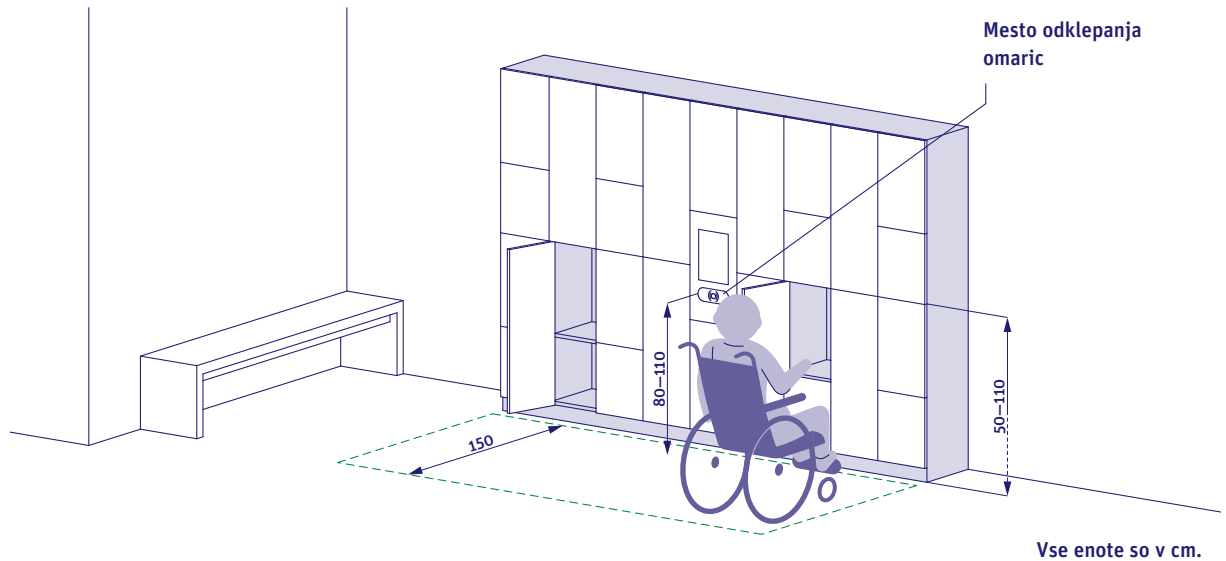

# A13

## Vhodna in notranja vrata

**Vrata so eden ključnih elementov v grajenem okolju, saj so lahko ob neustreznem načrtovanju prva ovira pri dostopnosti prostorov. Njihova zasnova mora upoštevati številne oblike oviranosti ter zagotavljati varno in preprosto, predvsem pa samostojno uporabo.**

Vrata so lahko drsna, krilna ali vrtljiva, z zasteklitvijo ali brez, z ročnim ali samodejnim odpiranjem. Neprimerna svetla širina in teža vrat, pomanjkanje kontrastov ali neustrezni mehanizmi pogosto povzročajo ovire, ki uporabnikom onemogočajo dostop.

### ✘ POGOSTE TEŽAVE

- ✘ Svetla širina vrat je premajhna, kar osebam na invalidskem vozičku onemogoča prehod.
- ✘ Vrata so težka, zato jih osebe z manjšo fizično močjo ne morejo samostojno odpreti.
- ✘ Barva vrat in okvirja ni v kontrastu s sosednjimi stenami, kar slepim in slabovidnim osebam otežuje zaznavo in uporabo.
- ✘ Steklena vrata in stene niso označene s kontrastnimi trakovi, kar slepim in slabovidnim osebam otežuje zaznavo in zanje pomeni nevarnost trka **A13.1**.

✘ **A13.1** Steklena vrata in stene brez kontrastnih oznak pomenijo nevarnost za slabovidne osebe (foto: T. Jurca/©UIRS).

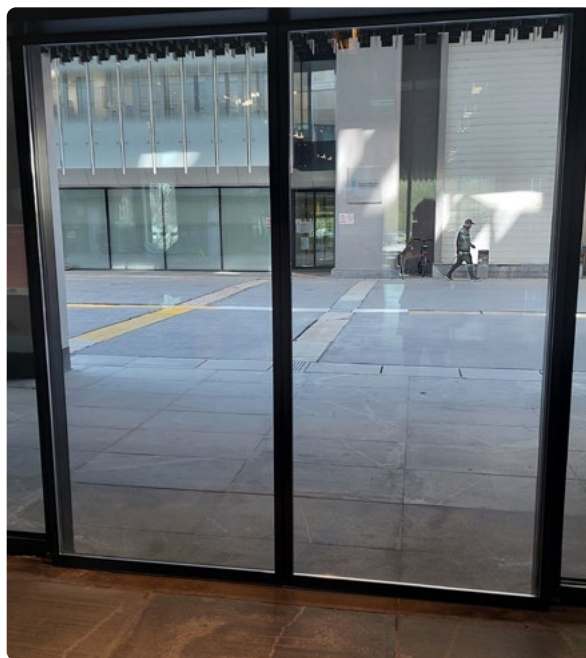

## ✘ POGOSTE TEŽAVE

- ✘ Močen mehanizem za samodejno zapiranje vrat otežuje njihovo odpiranje.
- ✘ Manevrski prostor pred in za vrati je za osebe na invalidskih vozičkih premajhen ali ga ovira odpiranje vrat.
- ✘ Za prehod oseb na invalidskem vozičku skozi dvokrilna vrata je treba odpreti obe krili, vendar je drugo krilo zaklenjeno in ne omogoča samostojnega prehoda **A13.2**.

✘ **A13.2** Dvokrilna vrata ne omogočajo samostojnega vstopa, saj je za odpiranje drugega krila potrebna pomoč druge osebe (foto: T. Jurca/©UIRS).



## ❗ PREDPISI ZA DOSTOPNOST

### ZAZNAVNOST

Da so vrata jasno zaznavna, morajo biti v kontrastu s sosednjimi površinami. Pri polnih vratih je lahko kontrastno krilo ali okvir. Pri steklenih vratih in sosednjih steklenih stenah pa je treba zaznavnost zagotoviti s kontrastno poudarjeni vratni okviri in neprekinjenimi kontrastnimi trakovi. Zaznavna mora biti tudi kljuka ali ročaj.

V primeru odpiranja vrat na gumb, čip ali kartico mora biti mesto aktivacije dosegljivo za osebe na invalidskem vozičku ter vizualno zaznavno za slepe in slabovidne osebe.

### PREHOD

Odperta vrata morajo omogočati dovolj manevrskega prostora za dostop in morajo biti dovolj široka za prehod oseb na invalidskem vozičku. Prag na vratih mora biti izravnán, če to ni mogoče, pa mora biti nizek in zaobljen.

# **i** PREDPISI ZA DOSTOPNOST

## **ODPIRANJE**

Vrata s kljuko ali ročajem morajo biti lahka za odpiranje, kljuka pa mehka (priporočljivo v obliki črke D) ter primerna za enoročno uporabo **A13.3**.

Če vrata delujejo samodejno, mora mehanizem zagotavljati dovolj časa za varen prehod in zaznati osebe v območju odpiranja ali zapiranja.

Za vsa vhodna vrata je priporočljivo, da delujejo samodejno na senzor. Če so krilna, morajo imeti jasno označeno smer odpiranja.

Vrtljiva vrata niso primerna za uporabo za gibalno ovirane osebe in uporabnike bele palice, zato je treba poleg njih zagotoviti dodatna dostopna vrata, ki se lahko uporabljajo ves čas in so ustrezno označena z univerzalnim simbolom **A13.4**.

Vrata nikoli ne smejo ovirati evakuacijske poti.

✓ **A13.3** Kljuka je v kontrastu z vratnim krilom in v obliki črke D (foto: T. Jurca/©UIRS).



✗ **A13.4** Vrtljiva vrata osebam na invalidskem vozičku ne omogočajo dostopa: tako zaradi pomanjkanja manevrskega prostora kot zaradi visokega praga (foto: T. Jurca/©UIRS).



## **i** TEHNIČNE ZAHTEVE

- ✓ Svetla širina vrat mora biti najmanj 80 cm (priporočeno: 85 cm), svetla širina vhodnih vrat pa mora biti najmanj 90 cm.
- ✓ Svetla višina vrat mora biti najmanj 200 cm.
- ✓ Kljuka ali ročaj na vratih mora biti nameščena na višini 80–110 cm, priporočeno je 90 cm.
- ✓ Če so vrata s kljuko zamaknjena na eno od stranic vratnega oboka, naj bo razdalja med kljuko in zunanjim robom stene manjša od 25 cm.
- ✓ Če so vrata s kljuko postavljena v vogal prostora, naj bo kljuka odmaknjena vsaj 60 cm (priporočeno: 70 cm) od pravokotne stene.
- ✓ Na obeh straneh vrat naj bo zagotovljen raven in dovolj velik manevrski prostor, ki ni oviran z vrati (150 cm x 150 cm oziroma 150 cm x 200 cm za zavoj 180°).
- ✓ Prag mora biti nižji od 1,5 cm in zaobljen navzdol.
- ✓ Če je dvignjeni prag višji od 0,5 cm, mora biti v kontrastu z okoliško talno površino.
- ✓ Če se vrata odpirajo proti stopnicam, naj bo zagotovljena najmanjša varna razdalja za manevriranje med vrati in stopnicami (200 cm).

**A13.5** Krilna vrata z merami (risba: N. Demšar/©UIRS).

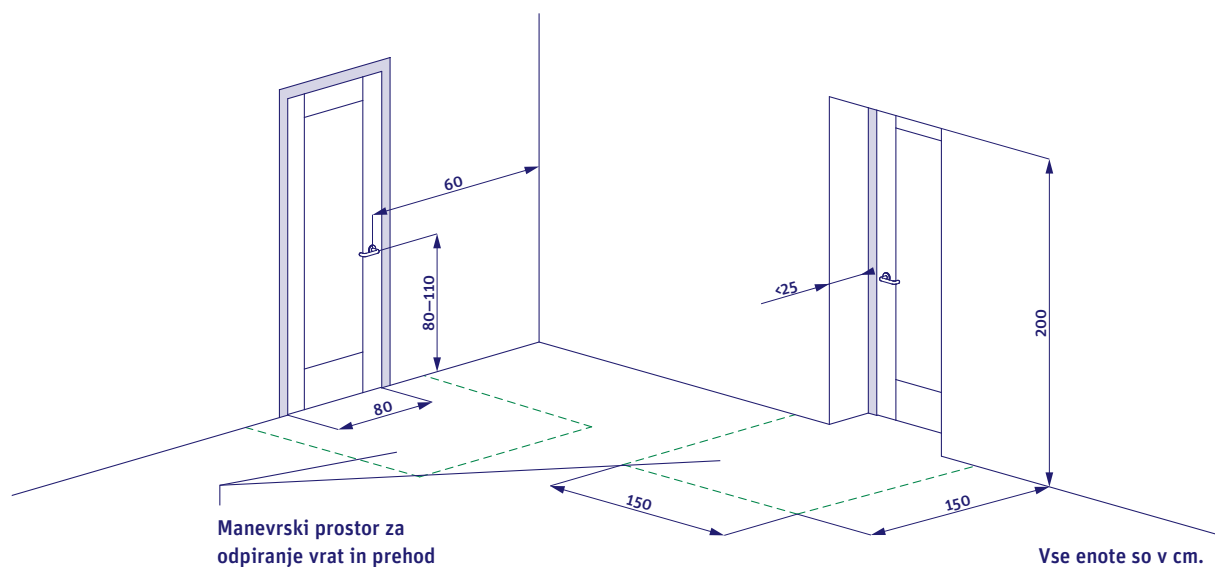

## **i** TEHNIČNE ZAHTEVE

- ✔ Stikala, gumbi ali naprave ob vratih morajo biti nameščeni na višini 80–110 cm in od vogalov oddaljeni vsaj 60 cm (priporočeno: 70 cm).
- ✔ Za odpiranje krilnih vrat mora biti potrebna najmanjša možna sila (manjša od 25 N).
- ✔ Steklena vrata morajo biti jasno označena z neprekinjenimi, kontrastnimi trakovi, nameščenimi na višini 90–100 cm in 150–160 cm ter širine najmanj 7,5 cm.
- ✔ Če so poleg steklenih vrat steklene stene, morajo imeti nameščene kontrastne trakove na višini 90–100 cm in 150–160 cm.

**i** A13.6 Dvignjen zaobljen prag z merami (risba: N. Demšar/©UIRS).

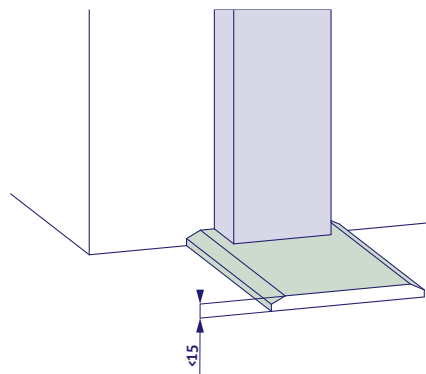

Vse enote so v cm.

**i** A13.7 Ustrezno označena steklena vrata z merami (risba: N. Demšar/©UIRS).

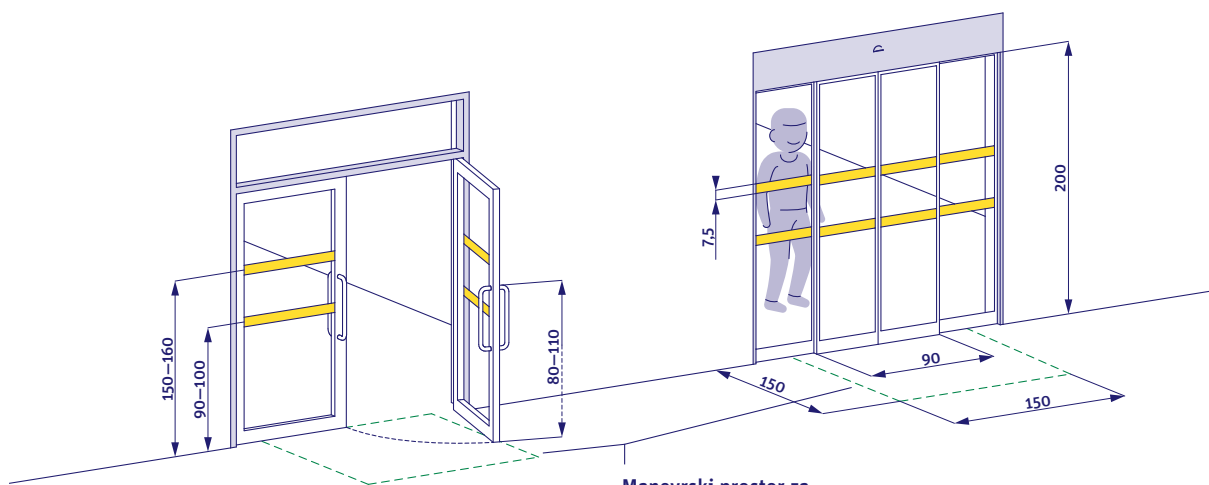

Manevrski prostor za odpiranje vrat in prehod

Vse enote so v cm.

## ▶ PRAKTIČNI NASVETI

- ▶ Trdoto ali moč mehanizma za samodejno zapiranje vrat je pogosto mogoče nastaviti. Če so vrata težka za odpiranje, lahko to rešimo z zmanjšanjem nastavitve moči.
- ▶ Manjši in okrogli fiksni ročaji ter utopni ročaji so odsvetovani, saj jih gibalno ovirane osebe težje primejo.
- ▶ Kontrastne oznake na steklenih vratih in stenah so lahko oblikovane v skladu z grafično podobo ustanove in hkrati tvorijo ustrezno kontrastno linijo za zaznavo površine.
- ▶ Vrata, v katera se zaradi varstva kulturne dediščine ne sme posegati, so pogosto nedostopna zaradi teže ter neustreznih višin in oblik kljuk. Priporočamo, da se njihovo odpiranje in zapiranje avtomatizira **A13.8**.

✔ **A13.8** Velika in težka vrata imajo avtomatizirano odpiranje in zapiranje. S tem je omogočen neoviran vstop osebam z oviranostmi (foto T. Jurca/©UIRS).



## Talne površine

**Vse zunanje in notranje talne površine morajo omogočati varno gibanje vseh, predvsem oseb z oviranostmi. Uporabljeni materiali morajo biti protizdrsni za vse uporabnike. Za slepe in slabovidne osebe morajo biti dodatno neodsevni in kontrastni z okolico, za osebe na invalidskem vozičku pa taki, ki omogočajo dober oprijem gum s talno površino. Tlak mora biti izravnán in redno vzdrževán.**

## PREDPISI ZA DOSTOPNOST

### OBLIKOVANJE

Za podrobnejše predpise oblikovanja ustreznih talnih površin glej druga poglavja o prostorih in elementih, v katerih so zadevne talne površine.

Na primer: za talno površino klančine glej poglavje **A8** Klančina, za talno površino stopnic glej poglavje **A6** Stopnice, za talne površine dostopne poti pa glej poglavje **A1** Dostopna pot.

## **i** TEHNIČNE ZAHTEVE

- ✔ **Pragovi in robovi, ki se pojavijo v tlaku, ne smejo biti višji od 1,5 cm.**
- ✔ **Če so nameščene talne rešetke za odvodnjavanje, morajo biti poravnane s tlemi, odprtine pa ožje od koles invalidskega vozička in konice bele palice ter usmerjene pravokotno na smer gibanja **A14.1**.**
- ✔ **Za več tehničnih zahtev glej druga poglavja, na primer: za več tehničnih zahtev glede talnih površin klančine glej poglavje **A8** Klančina. Za več tehničnih zahtev glede talnih površin stopnic glej poglavje **A6** Stopnice. Za več tehničnih zahtev glede talnih površin dostopne poti glej poglavje **A1** Dostopna pot.**

## **▶** PRAKTIČNI NASVETI

- ▶ Pri uporabi premazov za večjo obstojnost tlaka je treba izbrati takega, ki ne povzroča drsnosti in odboja svetlobe.
- ▶ Posebno pozornost spolzkosti tlaka je treba nameniti v prostorih, v katerih so tla morda pogosto mokra ali je v prostoru vlažno (bazen, savna, športna dvorana, športno igrišče).

**✘ A14.1** Neustrezne talne rešetke pred vhodom v objekt (foto: arhiv ©UIRS).



## Talni taktilni vodilni sistem

**Talni taktilni vodilni sistem (TTVS) je namenjen orientaciji in opozarjanju slepih in slabovidnih oseb v prostoru. Je sistem reliefnih vodilnih linij in opozorilnih površin, ki jih uporabniki zaznavajo z belo palico ali stopali. Če je talni taktilni sistem v kontrastu s tlemi, oznake omogočajo lažjo orientacijo tudi drugim osebam z ostankom vida.**

Ker se uporabniki bele palice lahko orientirajo tudi s pomočjo drugih zaznavnih grajenih linijskih opor, kot so fasadne linije, stiki med različnimi tlaki ali robniki, na teh mestih dodatna vgradnja vodilnih taktilnih linij ni potrebna. Te so nujne predvsem za povezovanje obstoječih zaznavnih grajenih linijskih opor oziroma na območjih, kjer takšnih opor ni, kar je pogosto na odprtih javnih površinah in trgih. Na ta način se zagotovi zveznost zaznavnih poti.

Opozorilne oznake se nameščajo na mestih, kjer je potrebno opozoriti na pomembne prostorske elemente, kot so informacijska okenca ali table, vhodi v objekt oziroma dvigala, ter na nevarnih območjih, na primer pri poglobljenih prehodih čez cesto, višinskih spremembah na poti, stopnicah, klančinah ter ob robovih postajališč in peronov.

## ✘ POGOSTE TEŽAVE

- ✘ Talni taktilni vodilni sistem v odprtem javnem prostoru na mestih, kjer bi bil nujno potreben, ni vzpostavljen **A15.1**.
- ✘ Nepravilno parkirana kolesa in skiroji in druga urbana oprema (koši, reklamni panoji ali celo mize bližnjih gostinskih lokalov) prekinjajo vodilno linijo poti in lahko pomenijo nevarnost trka.
- ✘ Nezadostno vzdrževanje (poškodovani ali posedeni tlaki in robniki, neočiščeno listje in veje) ovirajo nemoteno uporabo vodilne linije.
- ✘ Opozorilne oznake so ponekod nameščene samostojno, brez linijskih vodil, kar uporabnika resda opozori na prisotnost nečesa, vendar mu ne zagotovi nadaljnjih napotkov za varno in neovirano pot.

- ✘ **A15.1** Na prehodu za pešce ni opozorilne talne taktilne oznake, ki bi uporabnika bele palice opozorila na cestišče in stebričke (nevarne ovire) (foto: T. Jurca/©UIRS).



## ❗ PREDPISI ZA DOSTOPNOST

### GRADNIKI

Sistem je sestavljen iz dveh vrst elementov, rebrastih in čepastih **A15.2**. Posamezni elementi po standardu merijo 30 x 30 cm in se združujejo v večja polja, široka 30, 60 ali 90 cm, glede na potrebo in namen.

Taktilne oznake se vgradijo tako, da je spodnji rob elementa izravnán z okoliškimi tlemi, rebra ali čepi pa izstopajo iz podlage.

Material talnih taktilnih oznak mora zagotavljati varno hojo brez zdrsa in spotika ter omogočati preprosto vzdrževanje.

- ❗ **A15.2** Rebrast in čepast element talne taktilne oznake (risba: N. Demšar/©UIRS).

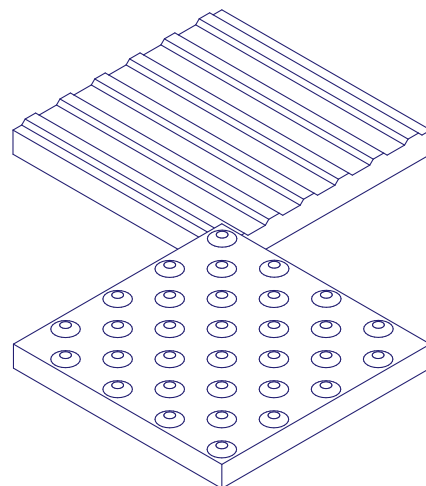

Vse enote so v cm.

# PREDPISI ZA DOSTOPNOST

## UMEŠČANJE

Ker ljudje, ki uporabljajo belo palico, privzemajo ustaljene načine postavitve talnih taktilnih oznak, je ključno, da se za te povsod uporabljajo enaka pravila. V Sloveniji to narekuje standard SIST-1186 - Talni taktilni vodilni sistem za osebe z okvaro vida.

Vodilne taktilne linije so sestavljene iz rebrastih taktilnih oznak, položenih v linijo na način, da se rebra neprekinjeno nadaljujejo v smeri hoje. Če je le mogoče, naj vodilne linije tečejo naravnost, z redkimi spremembami smeri [A15.3](#).

Opozorilne in obvestilne oznake so sestavljene iz identičnih čepastih taktilnih oznak, položenih v polja. Uporabljajo se le na mestih, kjer so ključne za obveščanje o varnosti in elementih uporabe prostora, saj se s preveliko nasičenostjo opozorilnih oznak izgubita kontekst prostora in jasnost vodilnih linij.

Z opozorilnimi oznakami se označijo tudi začetki in konci klančin in stopnic, kadar smer vodenega gibanja poteka po teh. Če se v sklopu stopnišča pojavijo podesti, se nanje taktilne oznake ne nameščajo. V takih primerih taktilne oznake dopolnjujejo kontrastne oznake, ki so obvezne na začetkih in koncih vseh stopniških ram in klančin [A15.4](#).

Prehodi za pešce morajo biti izravnani in označeni z opozorilno oznako v širini prehoda (poglobitve). Vodilne linije naj povezujejo oznaki na obeh straneh cestišča (oziroma zvočna semaforja ob njih) vsaj, kadar je prehod za pešce daljši od sedmih metrov, ni pravokoten na rob cestišča, ali je v krožišču ali kompleksnih križiščih.

V primeru semaforiziranega križišča mora biti talni taktilni vodilni sistem usklajen z lokacijami (zvočnih) semaforjev [A15.5](#).

✓ [A15.3](#) Vodilna taktilna linija se zaradi ovire (drevo) rahlo preusmeri. Ker je sprememba smeri majhna, obvestilna polja niso potrebna (foto: B. Meze-Petrič/©UIRS).



✓ [A15.4](#) Kontrastne opozorilne talne taktilne oznake na vrhu in dnu stopnišča (foto: T. Jurca/©UIRS)



## **i** PREDPISI ZA DOSTOPNOST

- ✓ **A15.5** Prehod za pešce je opremljen s talnim taktilnim vodilnim sistemom, ki uporabnika bele palice varno popelje čez kompleksno in široko cestišče (foto: T. Jurca/©UIRS).



- i** **A15.6** Umestitev talnega taktilnega vodilnega sistema v javnem prostoru (risba: N. Demšar/©UIRS)

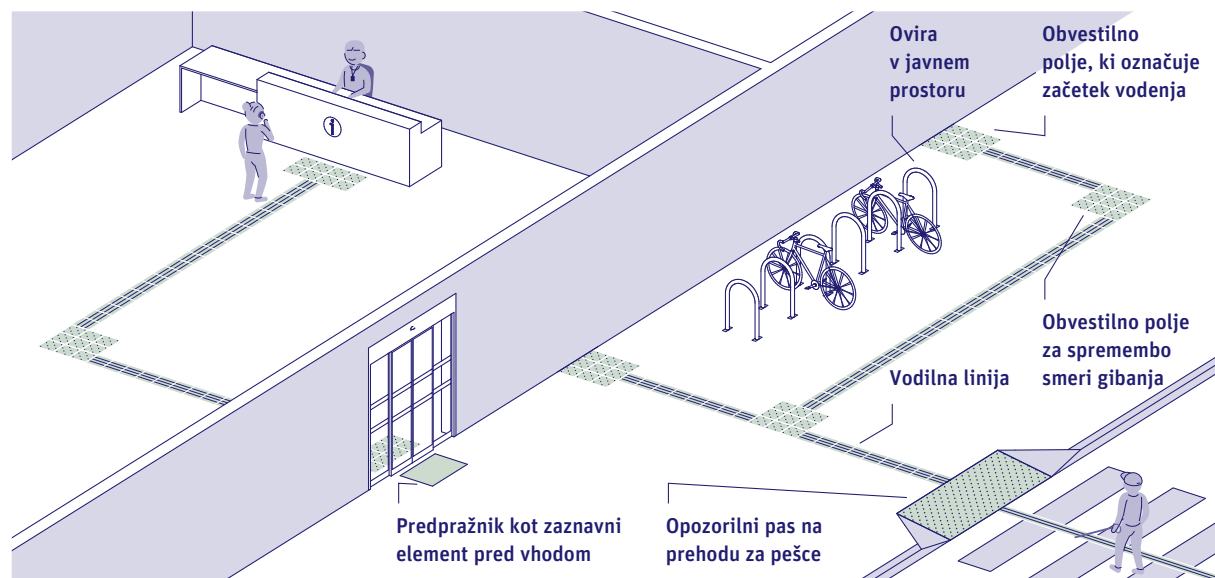

## **i** PREDPISI ZA DOSTOPNOST

### V NOTRANJOSTI

Vhod objekta mora biti taktilno označen. V notranjosti pa je ključno zagotoviti jasno in neprekinjeno vodilno linijo od vhoda do informacijskega mesta, kjer slepa oseba lahko pridobi pomoč (glej poglavje **A4** Informacijski pult) in na opozorilnih mestih, na primer pred dvigalom **A15.7**. Veliko vodilnih linij in razvejanost oznak v notranjosti objekta zmanjšata jasnost vodilne linije.

- ✓ **A15.7** Sistem talnih taktilnih oznak povezuje vhod v objekt z oddaljenim informacijskim pultom. Vodilna linija se od zaznavnega roba predpražnika nadaljuje z rebkastimi in čepastimi talnimi taktilnimi oznakami in tvori zveznost zaznavne poti za uporabnike bele palice (foto: B. Meze-Petrič/©UIRS).



## **i** TEHNIČNE ZAHTEVE

- ✓ Prekinitve vodilne linije ne smejo presegati 2 cm.
- ✓ Vodilna linija mora biti široka 30 ali največ 60 cm.
- ✓ Opozorilne in obvestilne oznake morajo biti v smeri hoje široke vsaj 60 cm, dolžina pa je odvisna od razmer (npr. širina prehoda za pešce). Obvestilne oznake se lahko uredijo tudi v obliki obvestilnega polja, velikega 90 x 90 cm.
- ✓ Vodilna linija mora biti od roba cestišča in druge urbane opreme oddaljena vsaj 60 cm.
- ✓ Vodilna linija, ki spremeni smer za manj kot 45°, se lahko nadaljuje neprekinjeno. Pri večjih spremembah smeri je treba na točki zasuka uporabiti opozorilno taktilno oznako.
- ✓ Na postajališčih potniškega prometa se za označevanje mesta vstopa uporablja posebna postavitev rebkastih talnih taktilnih elementov, ki se umestijo z rebri vzporedno s cesto v širini 90 cm.

## **i** TEHNIČNE ZAHTEVE

- ✔ **Taktilne oznake morajo biti na vrhu stopnišča od roba oddaljene 30–50 cm, na dnu pa največ 50 cm.**
- ✔ **Standardna taktilna oznaka pred vhodom mora biti velika vsaj 90 x 90 cm, nestandardna (predpražnik) pa vsaj 90 cm (širina) x 60 cm (globina). Od vrat je lahko oddaljena največ 40 cm.**

✔ **A15.8** Sistem talnih taktilnih oznak, ki uporabnika bele palice varno vodi po peronu. Rumena (kontrastna) črta dodatno označuje varno razdaljo od roba perona (foto: T. Jurca/©UIRS).



## **▶** PRAKTIČNI NASVETI

- ▶ Pri spremembah smeri vodilne linije, kjer opozorilna oznaka ni potrebna, je treba zagotoviti, da se rebra neprekinjeno nadaljujejo.
- ▶ Uporaba talnih taktilnih elementov, ki so hkrati barvno kontrastni z okoliško površino, omogoča lažjo uporabo sistema vsem osebam z ostanki vida, tudi tistim, ki ne uporabljajo bele palice.
- ▶ Talni taktilni vodilni sistem v javnem prostoru je pogosto v pristojnosti občine ali več lastnikov oziroma predmet več prostorskih posegov. Priporočamo, da se načrtuje celostno, v sodelovanju z invalidskimi organizacijami in strokovnjaki (tiflopedagogi in drugimi), da bo ustrezno izveden.
- ▶ Talne taktilne oznake na vhodu in v notranjosti objektov (npr. linija do sprejemnega pulta, pred dvigalom) se lahko nadomestijo z ustrezno položenimi tepihi iz kontrastnih materialov in barv oziroma s spremembo v teksturi in materialu tlaka, ki osebam z okvaro vida omogočajo orientacijo.
- ▶ Če so na poti nameščeni talni taktilni elementi ali če so uporabljene preproge, naj bodo trdno pritrjeni, izravnani s tlemi in zasnovani tako, da ne ustvarijo nevarnosti za spotikanje ali zdrs.

# A16

## Osvetlitev

**Ustrezna osvetlitev v objektu in okolici zagotavlja orientacijo v prostoru ter komuniciranje, obveščanje in dostop do storitev.**

Osebam z okvaro vida omogoča lažje zaznavanje prostora in varno uporabo, osebam z okvaro sluha pa možnost lažje vizualne komunikacije (branje z ustnic, branje obrazne mimike in uporabo znakovnega jezika). Ustrezna osvetlitev omogoča prijetno okolje in nemoteno uporabo prostora tudi vsem drugim. Zaželena je osvetlitev z naravno svetlobo, ki se dopolni z umetno razsvetljavo.

Posebej dobro morajo biti osvetljene točke, kjer so nameščene oznake, kjer poteka komuniciranje, kjer uporabniki berejo ali pišejo, kjer upravljajo navigacijske elemente ter kjer se pojavljajo višinske razlike, nevarna mesta in ovire.

## ✘ POGOSTE TEŽAVE

- ✘ Slabo osvetljene avle in hodniki slepim in slabovidnim osebam otežujejo zaznavanje prostora in orientacijo v objektu.
- ✘ Slabo osvetljene stopnice in druge višinske razlike povečujejo možnost padcev.
- ✘ Nenadni prehodi iz temnih v svetle prostore slepim, slabovidnim in drugim osebam otežujejo zaznavanje prostora **A16.1**.
- ✘ Neosvetljena okolica objektov slepim in slabovidnim osebam otežuje dostop do vhodov.

✘ **A16.1** Na hodniku zaradi varčevanja z elektriko ni prižgana umetna osvetlitev, zaradi česar orientacija ni mogoča (foto: T. Jurca/©UIRS).

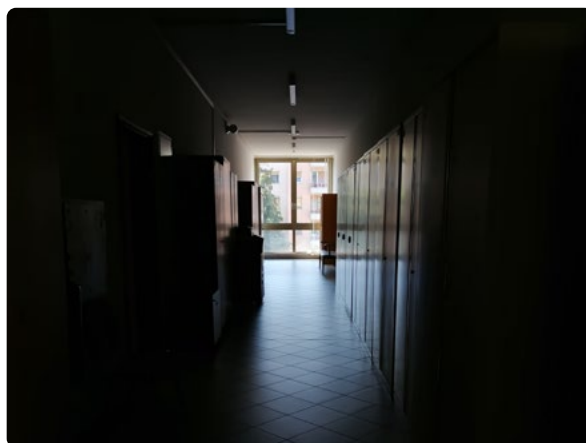

## ✘ POGOSTE TEŽAVE

- ✘ Pretemni prostori gluhim osebam ovirajo branje z ustnic in komunikacijo v znakovnem jeziku.
- ✘ Pretemni prostori pisarn ali sprejemnih okenc ne omogočajo branja in pisanja brez napora.
- ✘ Odsevni materiali tlakov, stenskih oblog (ploščice, ogledala) ali steklenih površin povzročajo bleščanje ali odsev in otežujejo orientacijo **A16.2**.
- ✘ Stikala za razsvetljavo so nameščena previsoko in osebam na invalidskem vozičku niso dosegljiva, zaradi česar ni mogoča samostojna uporaba prostora.

- ✘ **A16.2** Bleščeče odsevne površine in močna točkovna osvetlitev v prostoru otežujejo zaznavo in orientacijo (foto: arhiv ©UIRS).



## ❗ PREDPISI ZA DOSTOPNOST

### OBLIKOVANJE

V objektu ne sme biti nenadnih prehodov iz svetlih v temne dele, osvetlitev pa naj bo dovolj enakomerna in močna, da omogoča branje z ustnic ter komunikacijo v znakovnem jeziku.

Nevarna območja, kot so višinske razlike – stopnišča, klančine ali odprti robovi – ob šibki osvetlitvi pomenijo povečano tveganje za padce.

Neposredna naravna svetloba ali usmerjena umetna razsvetljava lahko povzroča bleščanje, ki otežuje uporabo prostora in komunikacijo, zato je treba zagotoviti ustrezno senčenje okenskih površin ter uporabo razpršene umetne svetlobe. Ključne komunikacijske točke v objektu naj se ne umeščajo neposredno pred okna brez senčil **A16.3**.

- ✔ **A16.3** Dvorana je opremljena z ustreznimi okenskimi senčili, ki preprečujejo bleščečo svetlobo (foto: K. Lavtižar/©UIRS).



## **i** TEHNIČNE ZAHTEVE

- ✓ Osvetljenost vodoravnih površin na prostem mora biti vsaj 20 luksov, v notranjosti objekta pa vsaj 100 luksov.
- ✓ Osvetljenost višinskih razlik (stopnice, klančine) mora biti ob vznožju in na vrhu vsaj 200 luksov, vmes pa vsaj 150 luksov.
- ✓ V prostorih, kjer je pričakovano več komuniciranja (npr. v prostorih za sprejem strank) ali kjer je treba upravljati opremo ali naprave, mora biti zagotovljena minimalna osvetljenost vsaj 200 luksov.
- ✓ Osvetljenost površin za branje in pisanje ter površin pultov v objektu mora biti vsaj 350 luksov (priporočeno: vsaj 500 luksov) **A16.4**.
- ✓ Osvetljenost taktilnih zemljevidov in drugih taktilnih oznak naj bo vsaj 350 luksov, ob tem pa ne smejo povzročati bleščanja.
- ✓ Osvetljenost bivalnih prostorov (npr. sobe za namestitev, kopalnice) mora biti vsaj 300 luksov (priporočeno: vsaj 500 luksov).
- ✓ Osvetljenost mest za natančno vizualno delo mora biti vsaj 1.000 luksov.

- ✓ **A16.4** Pisarniški prostor z ustrezno osvetljenimi površinami za branje in pisanje (foto: T. Jurca/©UIRS).

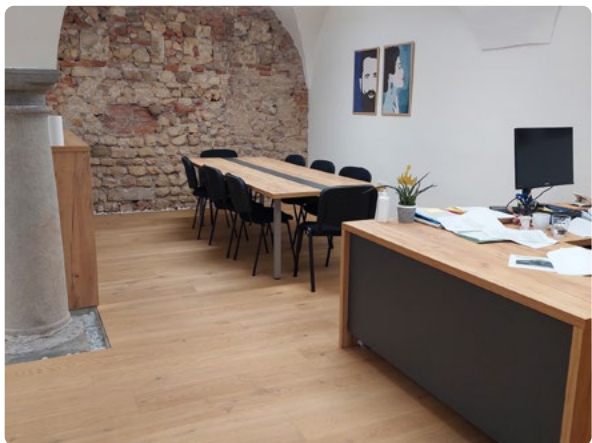

## ▶ PRAKTIČNI NASVETI

- ▶ Odsvetujemo uporabo samodejnih stikal s časovno omejitvijo. Izklapljanje svetlobe med uporabo prostora namreč pomeni motnjo, lahko tudi nevarnost.
- ▶ Bleščečo svetlobo je mogoče rešiti z nameščanjem senčil (na svetilih in oknih) ali prerazporeditvijo svetlobnih virov.
- ▶ Izbira materialov in odtenkov površin ob svetlobnem viru lahko vpliva na pojav bleščeče svetlobe, zato priporočamo uporabo svetlih barvnih odtenkov za stenske in stropne površine in nelakiranih površin opreme ob svetlobnem viru.

- ▶ Odsvetujemo nameščanje virov svetlobe nizko pri tleh, ki svetijo proti pogledu uporabnika.
- ▶ Odsvetujemo uporabo intenzivnih barvnih osvetlitev (npr. živo rdeča, globoko modra), saj ustvarjajo neprijeten prostor in otežujejo orientacijo v prostoru **A16.5**.

✘ **A16.5** Sanitarni prostor, osvetljen z intenzivno modro svetlobo, ki ni primerna za vse uporabnike (foto: T. Jurca/©UIRS).



# Oznake

**Pravilna zasnova in umeščenost oznak sta ključni za vse osebe z oviranostmi, saj jim te oznake omogočajo samostojno gibanje in dostop do informacij. V objektu in njegovi okolici se po potrebi namestijo usmerjevalne, obvestilne in opozorilne oznake, ki so v nekaterih primerih kontrastne ali/in tipne (strokovno jih imenujemo: taktilne).**

Usmerjevalne oznake jasno določajo smer gibanja, pomagajo pri orientaciji v prostoru in vodijo do glavnih točk storitev. Obvestilne oznake podajajo koristne informacije, ki uporabniku pomagajo razumeti, za katere storitve gre, oziroma označujejo prostor. Lahko so tudi navodila za uporabo opreme, pripomočkov in naprav. Opozorilne oznake opozarjajo na nevarnost ali tveganje (evakuacija, ovire v prostoru).

Med oznake lahko štejemo tudi talni taktilni vodilni sistem, ki je obravnavan v poglavju [A15](#) Talni taktilni vodilni sistem.

## ✘ POGOSTE TEŽAVE

- ✘ Tipne oznake so nameščene previsoko in zato slepim in slabovidnim osebam niso dostopne za branje s tipom.
- ✘ Oznake ključnih elementov in prostorov (oznake v dvigalu, na vratih v sanitarije in vratih hotelskih sob ter oznake za nevarnost) niso tipno zaznavne in niso opremljene z brajico, zato slepim osebam niso berljive.
- ✘ Barve črk niso v dobrem kontrastu z ozadjem ali je ozadje moteče (npr. neprimerna grafična podoba) in otežuje branje.
- ✘ Na oznakah so uporabljene serifne in dekorativne pisave, ki so težje berljive, pogosto so tudi črke premajhne [A17.1](#).

✘ [A17.1](#) Oznaka z dekorativnim napisom, ki otežuje branje (foto: B. Meze-Petrič/©UIRS).



## ✘ POGOSTE TEŽAVE

- ✘ Oznake ne odražajo več dejanskega stanja, saj niso bile usklajene s spremembami v prostoru, zato uporabnika zavajajo pri orientaciji.
- ✘ Objekt ima za osebe na invalidskem vozičku dostopen stranski vhod, kar pa na nedostopnem glavnem vhodu ni jasno označeno.
- ✘ Pred (tipne) oznake je postavljena premična oprema (npr. samostoječi oglasni panoji, oglasne deske, obešalniki itd.), ki ovira vizualno in tipno branje.

✔ **A17.2** Taktilni zemljevid programa v objektu in okolici, ki slepim osebam omogoča lažjo orientacijo (foto: T. Jurca/@UIRS).

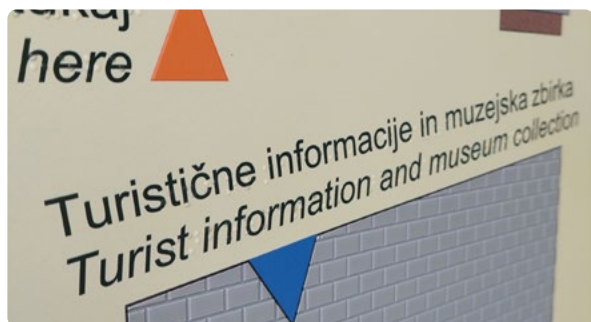

## ❗ PREDPISI ZA DOSTOPNOST

### UMESTITEV

Za samostojno uporabo objekta so najpogosteje nujne oznake na dostopnih poteh, parkiriščih, vhodih, poteh do informacijskega pulta, v sanitarijah in na glavnih točkah storitev. V kompleksnejših objektih mora biti urejen celosten sistem oznak, v enostavnejših objektih pa lahko zadoščajo posamezne oznake.

Umestitev oznak v objektu mora biti poenotena, priporočljivo je, da so na stenah ob vratih, da jih slepe in slabovidne osebe lažje najdejo. Ključna je tudi ustrezna višina oznak, da so berljive iz invalidskega vozička in dostopne za branje tudi za slepe in slabovidne osebe. Če so oznake obešene s stropa ali štrlijo iz stene, ne smejo ustvarjati višinskih ovir. Z dobrim sistemom oznak tudi gluhi in naglušni lažje najdejo prostore in ni potrebe po dodatnem komuniciranju.

Če je namesto glavnega vhoda za gibalno ovirane osebe na voljo dostopen stranski vhod, naj bo na glavnem vhodu informacija o stranskem vhodu in kako do njega. Če je ob vhodu informativna tabla, mora biti nameščena ob vratih in s podatki o ustanovi, naslovu in delovnem času. Ob vhod se lahko namesti taktilni zemljevid za orientacijo slepih oseb **A17.2**.

Lokacije, kjer so nameščeni pripomočki za komuniciranje ali je na voljo pomoč osebja, morajo biti dodatno označene z ustreznimi piktogrami (npr. indukcijska zanka).

# PREDPISI ZA DOSTOPNOST

## OBLIKOVANJE

Oznake v objektu naj bodo dobro osvetljene, zanje pa naj se uporabijo poenotena oblikovna načela in barvne sheme. Besedilne oznake (npr. napisi) morajo biti predvsem zaradi slepih in slabovidnih oseb vizualno kontrastne in glede na bralno oddaljenost ustrezno velike, na mestu dosega po potrebi reliefne in opremljene z brajico **A17.3**. Zaželeno je uporaba jasno prepoznavnih in dovolj velikih piktogramov, ki so v kontrastu z ozadjem in po potrebi reliefni.

Oznake v dvigalu, na vratih sanitarij in hotelskih sob ter oznake za nevarnost morajo biti reliefne in opremljene z brajico **A17.4**. Reliefni naj bodo tudi smerokazi, informacijska tabla na vhodu, številke sedežev in sedežnih vrst v dvoranah itd., da jih slepa oseba lahko samostojno prebere. Reliefne oznake in brajica naj bodo prijetne na otip (brez ostrih robov in iz ustreznega materiala, glede temperature in teksture).

## VARNOST

Oznake, ki kažejo pot evakuacije, morajo biti nameščene na evakuacijskih poteh in biti tako zvočne za slepe in slabovidne osebe kot vizualne/svetlobne za gluhe in naglušne osebe. Dodatno jih je treba namestiti v prostorih, kjer je uporabnik sam, npr. v zasebnih pisarnah, kabinah sanitarij, sobah za nastanitev itd.

Zaradi varnosti na komunikacijskih poteh je treba težje zaznavne robove, višinske razlike, nevarne predmete ter steklena vrata in stene talno taktilno in kontrastno označiti (glej poglavja **A6** Stopnice, **A13** Vhodna in notranja vrata, **A15** Talni taktilni vodilni sistem in **A18** Nevarne ovire).

✓ **A17.3** Črke na oznaki so reliefne in kontrastne s podlago (foto: T. Jurca/©UIRS).



ⓘ **A17.4** Tipne oznake sanitarij z merami, ki so reliefne in dodatno opremljene z brajico (risba: N. Demšar/©UIRS)

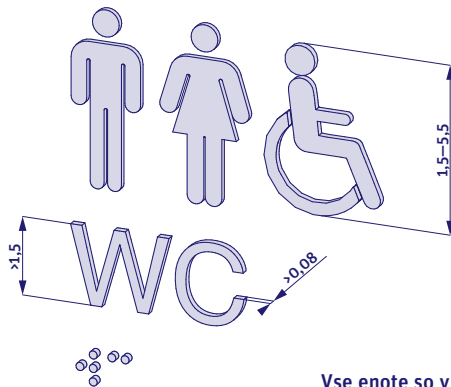

## **i** TEHNIČNE ZAHTEVE

- ✓ Oznake na stenah naj bodo nameščene na višini 120–160 cm nad tlemi, če so namenjene branju s tipom (reliefni napisi in brajica), naj bodo nameščene na višini 110–160 cm.
- ✓ Viseče ali štrleče oznake naj bodo nameščene nad višino 210 cm, da ne posegajo v svetli prostor poti uporabnikov.
- ✓ Črke na oznakah morajo biti velike vsaj 1,5 cm. Za vsak dodatni meter zelene bralne razdalje naj se velikost črk poveča za 2 cm (priporočeno: 3 cm). Če so črke namenjene tudi branju s tipom, mora biti njihova velikost 1,5–5,5 cm. Pri brajici je bralna razdalja vedno ista, zato je velikost brajeve celice približno 0,6 cm (opredeljeno v Standardu slovenske brajice).
- ✓ Reliefne črke in piktogrami morajo biti izbočeni vsaj 0,08 cm (priporočeno: 0,1–0,15 cm), za brajico je izbočenost opredeljena v Standardu slovenske brajice.
- ✓ Kjer oznake dopolnjuje brajica, naj bo umeščena 0,8 cm pod zadnjo vrstico besedila in poravnana z levim robom.
- ✓ Svetlostni kontrast med napisi in simboli ter ozadjem oznake mora biti po Weberjevem kontrastu vsaj  $\geq 75\%$ .<sup>1</sup>
- ✓ Zvočno opozorilo v sili, namenjeno predvsem slepim in slabovidnim osebam, mora imeti izhodno moč 60–80 dB. Vizualni/svetlobni alarm v sili, namenjen predvsem gluhim in naglušnim osebam, mora v povezavi z zvočnim opozorilom v sili sinhrono utripati na 2–3 sekunde.

**i** A17.5 Oznake z merami (risba: N. Demšar/©UIRS)

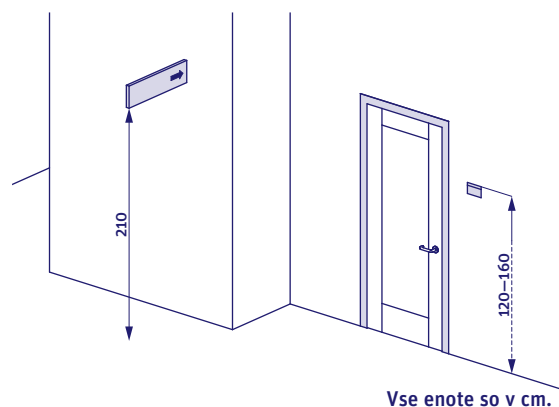

<sup>1</sup> Svetlostni kontrast se lahko na podlagi fotografije stanja informativno oceni s spletnimi orodji.

## ▶ PRAKTIČNI NASVETI

- ▶ Zaradi odpiranja vrat odsvetujemo nameščanje oznak na vratna krila. Najprimernejše je, da se namestijo na steno ob vratih.
- ▶ Oznake, nameščene za zastekljeno površino, so zaradi odsevnosti in bleščanja neberljive, zato priporočamo, da se namestijo pred njo **A17.6**.
- ▶ Za lažjo prepoznavnost oznak se lahko uporabljajo barve. Za ustvarjanje kontrasta je priporočeno kombinirati komplementarne barve (modro z oranžno, vijoličasto z rumeno, zeleno z rdečo). Zaradi oseb z barvno slepoto je pri komplementarnih barvnih kombinacijah pomembno, da je ena barva temna, druga pa svetla (na primer kombinacija svetlo zelene in temno rdeče).
- ▶ Barva (sistem označevanja s črtami, pikami različnih barv) ne sme biti edini nosilec informacije, ampak naj bo v kombinaciji z besedilom, ikonami, vzorci ...
- ▶ Dolga besedila v brajici niso praktična, saj njihovo branje zahteva pozornost in čas. Za daljša besedila je zato primernejše informacije zagotoviti na zvočnem posnetku.

✘ **A17.6** Informacije za odsevno zastekljeno površino niso berljive (foto: N. Demšar/©UIRS).

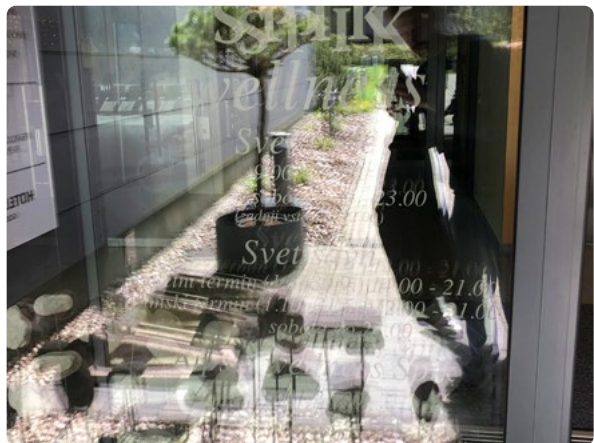

# A18

## Nevarne ovire

**Nevarne ovire so slabo zaznavni višinski, talni in štrleči arhitekturni elementi ali predmeti, ki posegajo v prostor gibanja. Ustvarjajo nevarnost, predvsem za slepe in slabovidne osebe in druge uporabnike prostora, zato jih je treba (če je le mogoče) umakniti s poti gibanja.**

Pri uporabi prostora je možna nevarnost trka uporabnika z nevarno oviro, ki je viseča ali štrleča (iz stene ali tal). To je lahko notranja oprema (omarice, police, table z informacijami, gasilni aparati, hidranti, luči), urbana oprema (korita z rožami, stebrički, stojala za kolesa, hidranti, prometni znaki) ali grajeni elementi (nizki prehodi pod stopnicami, podboji vrat).

Nevarne ovire lahko povzročijo tudi padec, to so na primer nezavarovani višinski robovi (ob stopniščih, klančinah, nivojske spremembe), visoki pragovi in predvsem robovi cestišča, perona.

## ✘ POGOSTE TEŽAVE

- ✘ Nevarne ovire niso zaznavne in ustvarjajo nevarnost za poškodbo uporabnikov, predvsem slepih in slabovidnih oseb [A18.1](#).
- ✘ Steklene površine niso označene s kontrastnimi trakovi in povzročajo nevarnost trka, predvsem za slabovidne osebe.
- ✘ Odprti robovi višinskih sprememb niso (primerno) zavarovani z ograjo, zato je možna nevarnost padca.
- ✘ Stopnice brez kontrastnega roba ustvarjajo nevarnost spotika predvsem za slabovidne osebe.
- ✘ Predmeti na policah štrlijo v prostor gibanja (knjige v knjižnici, izdelki na trgovskih policah) [A18.2](#).

✘ [A18.1](#) Nekontrastna urbana oprema pred vhodom v javni objekt ustvarja nevarnost za slepe in slabovidne osebe (foto: T. Jurca/© UIRS).



# **i** PREDPISI ZA DOSTOPNOST

## OZNAČEVANJE

Zaželeno je, da nevarnih elementov in predmetov na poteh gibanj ni. Kadar pa odstranitev ni mogoča, jih je treba ustrezno označiti.

Za zagotovitev varnosti uporabnikov morajo biti vse nevarne ovire kontrastne z okolico, ustrezno osvetljene in po potrebi zavarovane z ograjo.

Če gre za višinske ovire, morajo biti za uporabnike bele palice na tleh dodatno označene s talnim taktilnim elementom (robnik, ograja) **A18.3**.

Na steklenih površinah in na ozkih navpičnih ovirah (stebri, drogovi) morajo biti nameščene opozorilne oznake v obliki kontrastnega traku (priporočljivo v dveh dovolj kontrastnih barvah), tako da je ovira v celoti zaznavna. Za več podrobnosti o označevanju steklenih vrat glej poglavje **A13** Vhodna in notranja vrata.

**✘ A18.2** Nekontrastni predmeti, ki višinsko posegajo v prostor gibanja ustvarjajo nevarnost za vse uporabnike (foto: N. Goršič/© UIRS).



**✘ A18.3** Višinska ovira – prehod pod stopnicami je označen s kontrastno oznako, vendar brez talnega taktilnega elementa, tako ustvarja nevarnost trka za uporabnike bele palice (foto: T. Jurca/© UIRS).

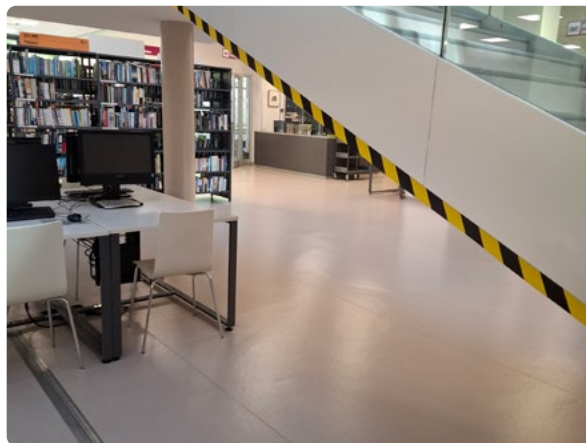

## **i** TEHNIČNE ZAHTEVE

- ✓ **Predmeti na poti gibanja, ki so na tleh in so nižji od 100 cm, morajo biti kontrastni z okolico.**
- ✓ **Po celotnem talnem obodu ovire, ki je v višinskem pasu 30–210 cm nad tlemi in posega v območje gibanja za več kot 10 cm, mora biti nameščen taktilni element, visok vsaj 10 cm.**
- ✓ **Ozke navpične ovire (drogovi tabel, znakov, cestnih luči, stebri) morajo biti označeni s kontrastnim trakom na višinah 90–100 cm in 150–160 cm.**

✗ **A18.4** Mesto gradbenih del na dostopni poti je začasno prekrito s ploščami, ki taktilno in kontrastno niso zaznavne za slepe in slabovidne osebe (foto: N. Goršič/© UIRS).



## **▶** PRAKTIČNI NASVETI

- ▶ Priporočamo, da se kontrastni trakovi in talni taktilni elementi izvedejo kakovostno, iz obstojnih materialov, ki so odporni proti obrabi in vremenskim vplivom.
- ▶ Na zunanjih dostopnih poteh je nevarna ovira tudi neurejeno zelenje, ki posega v prostor gibanja (predvsem v območju glave). Treba ga je redno vzdrževati in odstranjevati s poti.
- ▶ Z rednim pregledovanjem poti in prostorov je mogoče preprečiti nevarnečasne ovire, ki niso zaznavne.
- ▶ Posebno pozornost je treba nameniti označevanju gradbenih del in zavarovanju gradbišča, saj so lahkočasne postavitev nevarne ovire **A18.4**.

## Oprema in naprave

**Oprema je pogosto ključni element dostopne storitve in izdelkov, zato mora biti umeščena in oblikovana po načelih univerzalnega oblikovanja. Vsem uporabnikom mora omogočati varno, samostojno in enakovredno uporabo.**

Med opremo v objektu štejemo med drugim sedeže, mize, pulte, police, opremo z vratci in predali, avtomate in elektronske naprave. Za izvajanje nekaterih storitev je treba poleg opreme zagotoviti tudi naprave, sisteme in pripomočke, da lahko osebe z oviranostmi samostojno komunicirajo in uporabljajo storitev.

## ✘ POGOSTE TEŽAVE

- ✘ Oprema ni v vizualnem kontrastu z okolico, kar slepim in slabovidnim osebam otežuje zaznavanje prostora, uporabo opreme in pomeni tveganje za nevarnost trka.
- ✘ Sprejemni pult in miza osebam na invalidskem vozičku ne omogočata čelnega dostopa.
- ✘ Police, predali in upravljalni elementi so nameščeni previsoko ali prenizko in so zato zunaj dosega oseb na invalidskem vozičku [A19.1](#).
- ✘ Vrata na opremi (na primer na hladilnih napravah v trgovinah) so težka, zato mora uporabnik, da bi jih lahko odprl, vložiti zelo velik napor.
- ✘ Stikala, gumbi in zasloni na upravljalni napravi so takšni, da jih slepe in slabovidne osebe ne morejo zaznati.
- ✘ Pult, dvorana in predavalnica niso opremljeni s slušno zanko, zato sta za osebe s slušnim pripomočkom onemogočena komuniciranje in sprejemanje informacij.

# **i** PREDPISI ZA DOSTOPNOST

## **OBLIKOVANJE**

Oprema mora biti nameščena tako, da ne ovira prehodov in se zaradi nje ne zožajo dostopne poti, v nasprotnem primeru lahko za uporabnika pomeni nevarno oviro. Za dostop do opreme in njeno uporabo mora biti pred njo dovolj manevrskega prostora za osebe na invalidskem vozičku, tudi pod njo mora biti dovolj velik prazen prostor za čelni dostop (na primer pod mizo). Če so v prostoru sedeži, je zaželeno, da je vsaj nekatere mogoče umakniti. Če to ni mogoče, je treba za osebe na invalidskem vozičku rezervirati dovolj označenih praznih mest. Za lažje sedanje in vstajanje gibalno oviranih oseb, ki ne uporabljajo invalidskega vozička, naj bodo sedišča opremljena z naslonjali za roke.

Doseg opreme in njenih elementov za osebe na invalidskem vozičku mora biti udoben: oprema mora segati od 40 do 110 cm nad tlemi in 25 cm od stranskega roba invalidskega vozička. Če se lahko pod opremo čelno dostopa (na primer miza), potem so lahko elementi od roba opreme bolj oddaljeni.

Za uporabnike slušnih pripomočkov je treba na mestih komunikacije in prenosa zvoka zagotoviti sistem, napravo ali programsko opremo za boljše poslušanje, kot so na primer indukcijska slušna zanka (vgradna ali prenosna), FM-sistemi, infrardeči sistemi, bluetooth sistemi, videofon in drugi.

Da lahko slepe in slabovidne osebe samostojno dostopajo do ključnih točk in opreme v objektu in njegovi okolici je treba urediti sistem talnih taktilnih vodilnik oznak (glej poglavji **A15** Talni taktilni vodilni sistem in **A4** Informacijski pult). Pomembno je tudi vizualno zaznavanje opreme, zato naj bo ta take barve in materialov, da je v kontrastu z okolico. Oprema in avtomati naj bodo neodsevni in dobro osvetljeni, da ne motijo komunikacije in orientacije v prostoru.

Pri avtomatih in drugih samopostrežnih napravah naj bo uporabniški vmesnik preprost, zaradi slepih in slabovidnih oseb pa se odsvetuje uporaba zaslonov na dotik. Priporočljivo je, da se vse ključne informacije za uporabo avtomata podajajo na vizualen in slušen način. Upravljalni elementi, kot so gumbi, reže, lopute, ročaji na vratcih in predalih ter stikala na stenah, naj bodo jasno označeni z barvnim kontrastom in tipno zaznavni (izbočeni, reliefni, opremljeni z brajico itd.).

**A19.1** Zaslon in tipkovnica sta nameščena previsoko in tako osebi na invalidskem vozičku nista dosegljiva (foto: arhiv ©UIRS).



## **i** PREDPISI ZA DOSTOPNOST

Ker so oprema in tehnični pripomočki pogosto specifični za raznovrstne prostore glede na njihovo uporabo, jih podrobneje obravnavamo v drugih poglavjih (glej poglavji **A4** Informacijski pult, **A12** Omarica za shranjevanje osebnih predmetov itd.).

## **i** TEHNIČNE ZAHTEVE<sup>1</sup>

1 Tehnične zahteve se nanašajo na opremo v javni rabi.

- ✓ Sedež naj bo nameščen na višini 40–48 cm, z globino 40–45 cm.
- ✓ Če ima sedež hrbtno naslonjalo, naj bo ta na višini 75–79 cm in z naklonom 100–105°.
- ✓ Če je sedež opremljen z naslonjali za roke, naj bodo ta na višini 22–30 cm nad sedežno površino in odmikom največ 7,5 cm od sprednjega roba sedišča.

**i** **A19.2** Miza ustreznih dimenzij s prostorom za čelni dostop in drugo opremo z merami (risba: N. Demšar/©UIRS)

Območje udobnega dosega  
upravljalnih elementov

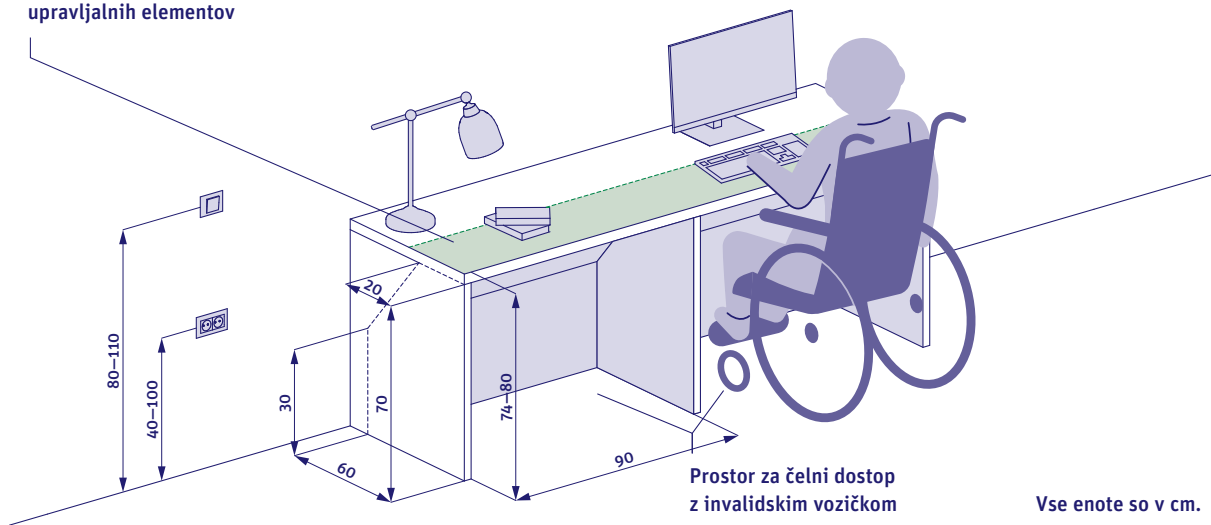

## **i** TEHNIČNE ZAHTEVE

- ✓ Delovna površina (miza, pult) naj bo na višini 74–80 cm.
- ✓ Če je del pulta namenjen pisanju stoječih oseb, naj bo ta na višini 95–110 cm.
- ✓ **Pod delovno površino (miza, pult) mora biti prazen prostor za čelni dostop, višina tega praznega prostora mora biti najmanj 70 cm, globina najmanj 60 cm in širina najmanj 90 cm.**
- ✓ Če so na voljo obešala, naj bodo ta nameščena na več višinah (85 cm, 110 cm in 180 cm), da so dosegljiva tudi osebam na invalidskem vozičku.
- ✓ Če je prehod med opremo krajši od 200 cm, se lahko zoža na 90 cm.
- ✓ Manevrski prostor pred opremo, ki se uporablja, mora znašati najmanj 150 x 150 cm.
- ✓ Police morajo biti nameščene v višinskem razponu 50–110 cm od tal.
- ✓ Upravljalni elementi na avtomatu, stikala na steni, ročaji in drugi mehanizmi morajo biti nameščeni na višini 80–110 cm.

**i** A19.3 Različne police z ustreznim maneverskim prostorom z merami (risba: N. Demšar/©UIRS)

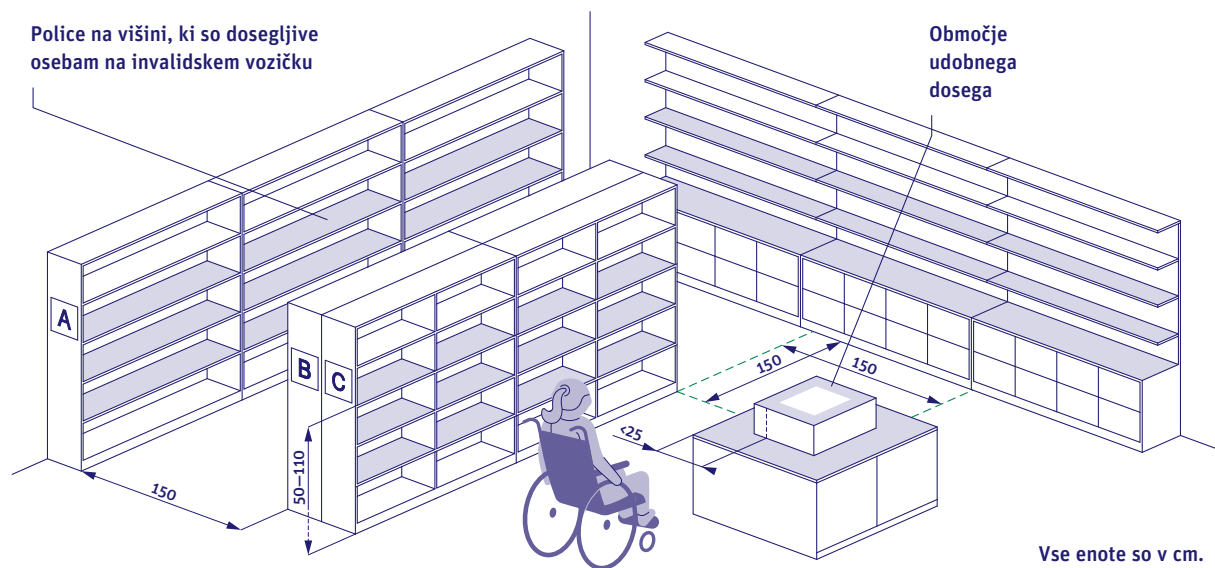

## TEHNIČNE ZAHTEVE

- ✓ Upravljalni elementi na vodoravni površini naj bodo nameščeni na višini 80–90 cm in oddaljeni največ 30 cm od roba površine.
- ✓ Če so upravljalni elementi postavljeni blizu notranjega kota prostora, morajo biti od njega oddaljeni vsaj 60 cm.

## PRAKTIČNI NASVETI

- Če je obstoječ pult nameščen previsoko, se lahko pult na ustrezni višini začasno uredi na dodatni mizi, ki naj omogoča tudi čelni dostop za osebe na invalidskem vozičku.
- Če upravljalni elementi niso zaznavni za slepe in slabovidne osebe, se lahko opremijo s kontrastnimi ali reliefnimi oznakami.
- Če je treba bočno seči do upravljalnih elementov, stikal, ročajev in drugih mehanizmov (npr. bankomat, kavomat), priporočamo, da ta razdalja ne presega 25 cm od stranskega roba invalidskega vozička.
- Predvsem v trgovinah naj bodo izdelki na dosegljivih policah postavljeni na sprednji rob, da jih lahko dosežejo tudi osebe na invalidskem vozičku. Če to ni mogoče, mora biti v objektu zagotovljena pomoč osebja, način, kako priti do pomoči, pa naj bo jasno označen.
- Kadar je pri storitvi uporabljena elektronska naprava, ki je zahtevna za uporabo ali ni dosegljiva, priporočamo, da se zagotovijo alternativni načini za dostop do storitve, ki so jasno navedeni na napravi, na primer s spletno storitvijo, s QR-kodo ali ob pomoči osebja. Le tako se zagotovi enakovredna uporaba storitev tudi za osebe s senzornimi in motoričnimi oviranostmi.
- Kadar so za dostopnost storitve potrebni specifični pripomočki in oprema ali prisotnost tolmača, je priporočena vnaprejšnja najava uporabnika, saj se storitev lahko individualno prilagodi njegovim potrebam.

- ✓ **A19.4** Miza ustreznih dimenzij s prostorom, ki osebam na invalidskem vozičku omogoča čelni dostop (foto: N. Demšar/©UIRS).



## ▶ PRAKTIČNI NASVETI

- ✔ V uradnih postopkih državnih organov mora izvajalec storitve gluhim osebam zagotoviti tolmača znakovnega jezika.
- ✔ Pri izvajanju storitev je ključno, da je izvajalec seznanjen s potrebami oseb z oviranostmi. Če je za izvajanje potrebna uporaba pripomočkov, morajo vsi izvajalci znati ravnati z njimi, zato priporočamo redno izobraževanje uslužbencev v objektih v javni rabi.

✔ **A19.5** Premični stoli v dvorani omogočajo prilagajanje postavitve in sprotno vzpostavitev mest za osebe na invalidskem vozičku glede na potrebe (foto: T. Jurca/©UIRS).



---

GOV.SI. Varstvo oseb s posebnimi potrebami. Posodobljeno: 22. oktober 2025, dostop: 27. januar 2026, <https://www.gov.si/podrocja/socialna-varnost/varstvo-oseb-s-posebnimi-potrebami/>.

---

Hohnec, T., Kunšek, J., Šantej, B. (2025). *Smernice za dostopnost kulturne dediščine v javni rabi funkcionalno oviranim osebam* (let. 33, str. 64). Zavod za varstvo kulturne dediščine Slovenije, [https://www.zvkds.si/wp-content/uploads/2025/09/vestnik\\_XXXIII\\_web.pdf](https://www.zvkds.si/wp-content/uploads/2025/09/vestnik_XXXIII_web.pdf).

---

Konvencija o pravicah invalidov, 39 (2008), <https://www.gov.si/assets/ministrstva/MK/Zakonodaja-ki-ni-na-PISRS/Kulturna-raznolikost/1c24133420/Konvencija-o-pravicah-invalidov.pdf>.

---

Sendi, R., Bizjak, I., Goršič, N., Kerbler, B. K., Mujkič, S., in Tominc, B. (2015). *Priročnik o dostopnosti objektov v javni rabi* (1. natis, str. 56). Urbanistični inštitut Republike Slovenije, <https://www.uirs.si/pub/DOSTOPNOST-prirocnikS.pdf>.

---

ICOMOS (1964). Mednarodna listina o varstvu in restavriranju spomenikov in spomeniških območij (Beneška listina), <https://publ.icomos.org/publicomos/jlbSai?html=Pag&page=Pml/Not&base=technica&ref=D5629205245DFE1DB149A1C49B808E1A>.

---

Center for Universal Design. (1997). *The principles of universal design* (Version 2.0). North Carolina State University.

---

Gradbeni zakon (GZ-1), Uradni list RS, št. 199/21, 105/22 – ZZNŠPP, 133/23, 85/24 – ZAID-A, 47/25 – odl. US in 75/25), <https://pisrs.si/pregledPredpisa?id=ZAKO8244>.

---

Pravilnik o univerzalni graditvi in uporabi objektov, Uradni list RS, št. 41/18 in 199/21 – GZ-1, <http://www.pisrs.si/Pis.web/pregledPredpisa?id=PRAV12693>.

---

Slovenski inštitut za standardizacijo. (2012). SIST ISO 4190-5:2012: Dvigala (lifti) – 5. del: Krmilja, signali in pripadajoča oprema, <https://ecommerce.sist.si/catalog/standards/sist/2b07b0c2-247a-45ab-bbd3-b2a5f89df89a/sist-iso-4190-5-2012>.

---

Slovenski inštitut za standardizacijo. (2015). SIST EN 60118-4:2015: Elektroakustika – Slušni pripomočki – 4. del: Sistemi z indukcijsko zanko za slušne pripomočke – Zahteve sistema, <https://ecommerce.sist.si/catalog/standards/sist/15f88dfc-ac91-4054-8745-03c28a6986f9/sist-en-60118-4-2015>.

---

Slovenski inštitut za standardizacijo. (2021). SIST ISO 8100-30:2021: Dvigala za prevoz oseb in blaga – 30. del: Dvigala razredov I, II, III in VI, <https://ecommerce.sist.si/catalog/standards/sist/17e2e7bf-0b1a-4d51-b6ab-035fb580375c/sist-iso-8100-30-2021>.

---

Slovenski inštitut za standardizacijo. (2022). SIST ISO 21542:2022: Gradnja stavb – Dostopnost in uporabnost grajenega okolja, <https://ecommerce.sist.si/catalog/standards/sist/2a311ced-5518-409f-b6e2-e49b130ea98b/sist-iso-21542-2022>.

---

Slovenski inštitut za standardizacijo. (2025). SIST 1186:2025: Talni taktilni vodilni sistem za osebe z okvaro vida, <https://ecommerce.sist.si/catalog/standards/sist/757fe834-a9bd-46f1-999b-e6bc93dd7af3/osist-1186-2025>.

---

Uredba o razvrščanju objektov, Uradni list RS, št. 96/22, <https://pisrs.si/pregledPredpisa?id=URED8497>.

---

Zakon o izenačevanju možnosti invalidov (ZIMI), Uradni list RS, št. 94/10, 50/14, 32/17, 95/24 in 112/25, <http://www.pisrs.si/Pis.web/pregledPredpisa?id=ZAKO4342>.

---

Zakon o uporabi slovenskega znakovnega jezika (ZUSZJ), Uradni list RS, št. 96/02, <http://www.pisrs.si/Pis.web/pregledPredpisa?id=ZAKO1713>.

---

Zakon o zaščiti živali, Uradni list RS, št. 38/13 – uradno prečiščeno besedilo, 21/18 – ZNOrg, 92/20, 159/21, 109/23, 12/25 – odl. US in 60/25, <https://pisrs.si/pregledPredpisa?id=ZAKO1353>.

---

Zakon o varstvu kulturne dediščine (ZVKD-1), Uradni list RS, št. 16/08, 123/08, 8/11 – ORZVKD39, 90/12, 111/13, 32/16, 21/18 – ZNOrg in 78/23 – ZUNPEOVE, <https://pisrs.si/pregledPredpisa?id=ZAKO4144>.

# Priporočena literatura

## ZAKONODAJA

---

Zakon o dostopnosti do proizvodov in storitev za invalide (ZDPSI), Uradni list RS, št. 14/23 in 14/26, <https://pisrs.si/pregledPredpisa?id=ZAKO8537>.

---

Zakon o dostopnosti spletišč in mobilnih aplikacij (ZDSMA), Uradni list RS, št. 30/18, 95/21 – ZInfV-A, 189/21 – ZDU-1M in 18/23 – ZDU-10, <http://www.pisrs.si/Pis.web/pregledPredpisa?id=ZAKO7718>.

---

Zakon o socialnem vključevanju invalidov, Uradni list RS, št. 30/18, 196/21 – ZDOsk, 206/21 – ZDUPŠOP, 84/23 – ZDOsk-1 in 60/24 – odl. US, <https://pisrs.si/pregledPredpisa?id=ZAKO7808>.

---

Zakon o spremembah in dopolnitvah Zakona o dostopnosti do proizvodov in storitev za invalide (ZDPSI-A), Uradni list RS, št. 14/26, <https://pisrs.si/pregledPredpisa?id=ZAKO9374>.

---

Slovenski inštitut za standardizacijo. (2021). SIST EN 17210:2021: Dostopnost in uporabnost grajenega okolja – Funkcionalne zahteve, <https://uat-ecommerce.sist.si/catalog/standards/sist/ecc4b015-b35c-49f0-8fc6-e3ece06b52f1/sist-en-17210-2021>.

---

Slovenski inštitut za standardizacijo. (2021). SIST-TP CEN/TR 17621:2021: Dostopnost in uporabnost grajenega okolja – Merila in specifikacije glede tehnične učinkovitosti, <https://uat-ecommerce.sist.si/catalog/standards/sist/ae0107f5-a43c-43ac-96a8-f385bc3a7dab/sist-tp-cen-tr-17621-2021>.

# PUBLIKACIJE IN DRUGI VIRI

---

Sendi, R., Bizjak, I., Goršič, N., Kerbler, B. K., Mujkić, S., in Tominc, B. (2015). *Priročnik o dostopnosti objektov v javni rabi* (1. natis, str. 56). Urbanistični inštitut Republike Slovenije, <https://www.uirs.si/pub/DOSTOPNOST-prirocnikS.pdf>.

---

Bizjak, I., Demšar, J., Goršič, N., Jurca, T., Lovrič, M., Mujkić, S., Renner, R., in Sendi, R. (2021). *Priročnik o dostopnosti objektov pravosodnih organov*. Urbanistični inštitut Republike Slovenije, <http://mfoo.uirs.si/>.

---

Vovk, M. (2000). *Načrtovanje in prilagajanje grajenega okolja v korist funkcionalno oviranim ljudem: priročnik* (str. 151). Urbanistični inštitut Republike Slovenije.

---

Organizacija združenih narodov (n. d.). *Accessibility for the disabled: A design manual for a barrier-free environment*. United Nations Department of Economic and Social Affairs. Dostop: 13. november 2025, <https://www.un.org/esa/socdev/enable/designm/index.html>

---

National Disability Authority. (2011). *Building for Everyone: A universal design approach – celotna serija knjižic* (knjižice 1–10). Centre for Excellence in Universal Design, [https://universaldesign.ie/uploads/publications/Entire-Series-Books-1\\_10.pdf](https://universaldesign.ie/uploads/publications/Entire-Series-Books-1_10.pdf).

---

Buildings Department. (2008). *Design Manual: Barrier Free Access 2008 (izdaja za leto 2025)*. Urad vlade Hongkonga, [https://www.bd.gov.hk/doc/en/resources/codes-and-references/code-and-design-manuals/BFA2008\\_e.pdf](https://www.bd.gov.hk/doc/en/resources/codes-and-references/code-and-design-manuals/BFA2008_e.pdf).

---

Vammaiskumppanus & Disability Development Initiative. (2023). *Accessibility Handbook: Vodnik za dostopnost in odstranjevanje ovir v izobraževanju, politiki in praktičnem okolju*. Vammaiskumppanus, <https://vammaiskumppanus.fi/wp-content/uploads/2023/11/accessibility-handbook.pdf>.

---

Albreht, A., in Zapušek Černe, A. (2024). *Dostopnost za vse: Vodnik po dostopnosti prostorov, informacij in storitev v javni rabi*. Zavod Dostop, <https://dostop.org/wp-content/uploads/2024/05/Dostopnost-za-vse-2024.pdf>.

---

Albreht, A., in Zapušek Černe, A. (2018). *Strateško načrtovanje dostopnosti: priročnik* (1. izdaja). Ministrstvo za okolje in prostor, Direktorat za prostor, graditev in stanovanja, [https://dostop.org/wp-content/themes/seveda/publikacije/Prirocnik-Stratesko-nactovanje-dostopnosti\\_za%20slepe.pdf](https://dostop.org/wp-content/themes/seveda/publikacije/Prirocnik-Stratesko-nactovanje-dostopnosti_za%20slepe.pdf).

---

Albreht, A., Zupanc, M., Pajk, D., Kutin, J., Gavran, K., in Zapušek Černe, A. (2016). *Inkluzivno oblikovanje in dostop do informacij: v okviru načrtovanja in graditev objektov v javni rabi* (1. izdaja). Ministrstvo za okolje in prostor, Direktorat za prostor, graditev in stanovanja, [http://www.mop.gov.si/fileadmin/mop.gov.si/pageuploads/publikacije/inkluzivno\\_oblikovanje.pdf](http://www.mop.gov.si/fileadmin/mop.gov.si/pageuploads/publikacije/inkluzivno_oblikovanje.pdf).

---

Jeličič, A., in Gerenčer, S. (2025). *Priročnik za zagotavljanje dostopnosti in enakih možnosti vsem osebam v sodnih in drugih postopkih* (M. Drljegan, ur.). PIC – Pravno informacijski center za varstvo človekovih pravic in okolja, <https://pic.si/wp-content/uploads/Prirocnik-za-zagotavljanje-dostopnosti-in-enakih-moznosti-vsem-osebam-v-sodnih-in-drugih-postopkih.pdf>.

# Seznam fotografij in tehničnih risb

Tehnične risbe so poudarjene s krepko pisavo.

120 – Seznam fotografij in tehničnih risb







- 
- 20 ✘ **A1.1** Pločnik brez poglobljenega robnika povzroča nevarnost ali nedostopnost poti za osebo na invalidskem vozičku (foto: S. Koblar/©UIRS).
- 
- 21 ✘ **A1.2** Slabo utrjena dostopna pot in pomanjkanje vmesnih podestov zaradi naklona poti pomeni nevarnost za osebo na invalidskem vozičku (foto: N. Goršič/©UIRS).
- 
- 22 ✔ **A1.3** Oznaka vstopnega mesta na avtobusni postaji olajša uporabo avtobusa in vstop na avtobus za slepe osebe (foto: N. Goršič/©UIRS).
- 
- 23 ✔ **A1.4** Dobro utrjena in široka dostopna pot čez zelenico zagotavlja najkrajšo dostopno pot do objekta tudi za osebo na invalidskem vozičku (foto: N. Goršič/©UIRS).
- ✘ **A1.5** Na prehodu za pešce ni opozorilnih talnih taktilnih oznak, poleg tega so še dodatni nekontrastni ulični elementi, ki preprečujejo nedovoljeno parkiranje na pločniku – to je ovirana varna pot za slepe in slabovidne osebe in onemogočen dostop za osebe na invalidskih vozičkih. (foto: T. Jurca/©UIRS).
- 
- 24 ✘ **A1.6** Talne reže za odvodnjavanje so preširoke in ovirajo gibanje slepe osebe z belo palico (foto: arhiv ©UIRS).
- i A1.7 Dostopna pot do objekta in njena označitev (risba: N. Demšar/©UIRS)**
- 
- 25 ✘ **A1.8** Rastlinje, ki sega v področje pešpoti predstavlja nevarno (višinsko) oviro za slepe in slabovidne osebe (foto: B. Meze-Petrič/©UIRS).
- 
- 26 ✘ **A2.1** Dostopno parkirno mesto ni ustrezno veliko za kombi, zato mora oseba na invalidskem vozičku pri izstopu iz vozila po začasni klančini na cestišče, kar ogroža njeno varnost (foto: B. Tominc ©UIRS).
- 
- 27 ✘ **A2.2** Ker v bližini ni dostopnega parkirnega mesta, je treba za izhod osebe na invalidskem vozičku iz kombija vozilo začasno ustaviti na cestišču. To pomeni nevarnost za udeležene (foto: N. Goršič/©UIRS).
- 
- 28 ✘ **A2.3** Vzdolž dostopnega parkirnega mesta ni rezerviranega praznega prostora za izstop iz vozila, zato je treba izstopiti na cestišče (foto: N. Goršič/©UIRS).
- 
- 29 **i A2.4 Umestitev in ureditev dostopnih parkirnih mest z merami (risba: N. Demšar/©UIRS)**

- 30 ✘ **A2.5** Parkirni avtomat je postavljen na podest, ki onemogoča dostop osebam na invalidskem vozičku (foto: B. Meze-Petrić/©UIRS).
- 32 ✔ **A3.1** Vhod za gibalno ovirane osebe z jasno oznako (foto: T. Jurca/©UIRS).
- 33 ✘ **A3.2** Ob vhodu so višinske razlike, ki niso ustrezno premoščene (foto: T. Jurca/©UIRS).
- i A3.3 Tloris dostopnega vetrolova z dovolj manevrskega prostora za uporabnike invalidskih vozičkov, z merami (risba: N. Demšar/©UIRS)**
- 34 **i A3.4 Glavni in dostopen stranski vhod za gibalno ovirane osebe z oznakami (risba: N. Demšar/©UIRS)**
- 35 ✔ **A3.5** Izravnani in prostorni vhodi s taktilno zaznavnim predpražnikom (foto: T. Jurca/©UIRS).
- 37 ✘ **A4.1** Zasteklitev sprejemnega pulta povzroča bleščanje in odsev. Pult tudi višinski ni prilagojen za osebe na invalidskem vozičku (foto: T. Jurca/©UIRS).
- 38 ✔ **A4.2** Prenosna slušna zanka je umeščena na vidnem mestu sprejemnega pulta (foto: T. Jurca/©UIRS).
- ✔ **A4.3** Dvovišinsko zasnovan pult, ki osebam na invalidskem vozičku omogoča čelni dostop in urejanje dokumentov (foto: T. Jurca/©UIRS).
- 38 **i A4.4 Informacijski pult z merami (risba: N. Demšar/©UIRS)**
- 41 ✔ **A5.1** Ustrezno širok hodnik omogoča 90-stopinjski zavoj za vstop osebe na invalidskem vozičku skozi vrata v pisarno, pri čemer se vrata odpirajo navznoter in ne ovirajo manevrskega prostora (foto: N. Goršič/©UIRS).
- 42 ✘ **A5.2** Nenadni prehodi iz temne v svetle prostore in nekontrastna oprema otežujejo uporabo prostorov za slepe in slabovidne osebe, preproga pa jim pomaga pri orientaciji in gibanju (foto: T. Jurca/©UIRS).
- ✘ **A5.3** Sedeži v čakalnem prostoru niso kontrastni z okolico, vrata v pisarne pa so dovolj kontrastna in jasno razpoznavna (foto: N. Goršič/©UIRS).
- 43 ✔ **A5.4** Ustrezno širok hodnik z opremo zagotavlja dovolj prostora za prehod in manevrski prostor za zavoj oseb na invalidskem vozičku skozi vrata v pisarno. Ob tem so odprta okna na hodniku višinska ovira za slepe in slabovidne (foto: T. Jurca/©UIRS).

- 44 **i A5.5 Hodnik s čakalnim prostorom in vstopi v prostore, z merami (risba: N. Demšar/©UIRS)**
- 45 ✔ **A5.6** Naprava za validiranje s preozkim prehodom ima omogočen dodaten širši prehod za osebe na invalidskem vozičku (foto: N. Goršič/©UIRS).
- 46 ✘ **A6.1** Stopnišče z oprijemalom, ki se začne šele po prvi stopnici (foto: T. Jurca/©UIRS).
- 47 ✘ **A6.2** Stopnice pred vhodom se nadaljujejo v tribunsko ureditev na nepredvidljiv način, robovi stopnic in pohodnih tribun pa niso kontrastno označeni ali kako drugače zavarovani (foto: G. Sétité/©UIRS).
- ✔ **A6.3** Oprijemalo na podestu ni prekinjeno, kar omogoča zvezno vodenje slepe osebe po stopnišču (foto: T. Jurca/©UIRS).
- 49 **i A6.4 Stopnišče z ravnimi ramami in podesti (lomljene stopnice), z merami (risba: N. Demšar/©UIRS)**
- 50 ✔ **A6.5** Robovi stopnic, kjer rama stopnišča zavija, so še dodatno označeni s kontrastnimi trakovi druge barve (foto: T. Jurca/©UIRS).
- 52 ✔ **A7.1** Kabina primerno urejenega dvigala z neodsevnimi površinami, ogledalom in ustrezno osvetlitvijo (foto: T. Jurca/©UIRS).
- ✔ **A7.2** Upravljalna naprava z velikimi reliefnimi gumbi, poudarjenimi s kontrastom in osvetlitvijo (foto: arhiv ©UIRS).
- 54 **i A7.3 Kabina in vhod dvigala z merami (risba: N. Demšar/©UIRS)**
- 55 ✘ **A7.4** Upravljalna naprava brez reliefnih ali zaznavnih gumbov ni dostopna za slepe in slabovidne osebe (foto: T. Jurca/©UIRS).
- i A7.5 Različne velikosti dvigal z različnimi postavitvami vrat, z merami (risba: N. Demšar/©UIRS)**
- 56 ✘ **A8.1** Klančina, ki ni zavarovana na obeh straneh z robnikom in ustrezno ograjo, pomeni nevarnost padca osebe na invalidskem vozičku (foto: T. Jurca/©UIRS).
- 57 ✘ **A8.2** Prestrna klančina brez ograje in oprijemal ter s podestom, ki je premajhen za varno zavijanje oseb na invalidskem vozičku (foto: B. Meze-Petrić/©UIRS).

- 58  **A8.3** Grajena klančina je primerno široka in je opremljena z robnikom in obojestranskimi dvovišinskimi oprijemali, ki omogočajo preprosto uporabo (foto: T. Jurca/©UIRS).
- 60  **A8.4** **Primeri nizov klančin z različnimi nakloni in dolžinami s podesti (risba: N. Demšar/©UIRS)**
- 61  **A8.5** **Klančina pred vhodom v objekt z merami (risba: N. Demšar/©UIRS)**
- 62  **A8.6** Klančina, ki je namenjena nameščanju po potrebi, je za uporabo zaradi ločenih tirnic ter pomanjkanja ograje izjemno nevarna in ni primerna (foto: T. Jurca/©UIRS).
- 63  **A9.1** Zaradi premajhne navpične dvizne ploščadi se spremljevalka ne more peljati z uporabnico invalidskega vozička in ji pomagati pri vožnji (foto: B. Meze-Petrič/©UIRS).
- 64  **A9.2** Zaradi klančine pred vstopom in odpiranja vrat z gumbom samostojna uporaba za osebo na invalidskem vozičku ni mogoča in ni varna (foto: B. Meze-Petrič/©UIRS).
-  **A9.3** Dovolj velik manevrski prostor pri sestopu z dvizne ploščadi (foto: N. Goršič/©UIRS).
- 65  **A9.4** **Tipi dviznih naprav (risba: N. Demšar/©UIRS)**
- 66  **A9.5** Pri zaprti navpični dvizni ploščadi stene niso del premikajoče se ploščadi in se med uporabo ne premikajo, zato se jih oseba ne sme dotikati. Na to je uporabnik opozorjen s kontrastnimi talnimi trakovi na robovih ploščadi (foto: B. Meze-Petrič/©UIRS).
- 67  **A9.6** **Delovanje poševne dvizne ploščadi z merami (risba: N. Demšar/©UIRS)**
- 69  **A10.1** Dostop do premajhne toaletne kabine je ozek in vodi skozi več vrat neprimerne širine (foto: arhiv ©UIRS).
- 70  **A10.2** Oznake sanitarij niso kontrastne in tipne (foto: arhiv ©UIRS).
- 71  **A10.3** Vrvica za alarm za pomoč v sili je sicer ustrežna, vendar je dvignjena in zato nedosegljiva uporabnikom (foto: arhiv ©UIRS).
- 72  **A10.4** **Različne postavitve školjke v toaletnem prostoru z merami (risba: N. Demšar/©UIRS)**
- 73  **A10.5** V toaletnem prostoru je pred školjko in umivalnikom dovolj manevrskega prostora. Školjka je na primerni višini in opremljena je z ustreznima konzolnima oprijemaloma (foto: arhiv ©UIRS).
-  **A10.6** Prostor za prhanje z izravnanim tlakom, oprijemaloma in sedežem (foto: arhiv ©UIRS).
- 74  **A10.7** **Dostopen toaletni prostor z merami (risba: N. Demšar/©UIRS)**
- 76   **A11.1** V skupnem prostoru za preoblačenje (garderobi) je dovolj manevrskega prostora, obešalniki pa niso višinsko prilagojeni (foto: J. Veber/©UIRS).
- 77  **A11.2** Pot do prostorov za preoblačenje (kabin) je ovirana s prodajnimi izdelki in opremo (foto: B. Meze-Petrič/©UIRS).
-  **A11.3** Zatič za zaklepanje kabine, ki je nameščen nad sediščem, ni intuitiven za slepe in slabovidne osebe in ni ustrezen za uporabo gibalno oviranih oseb (foto: B. Meze-Petrič/©UIRS).
- 78  **A11.4** **Dostopen prostor za preoblačenje z merami (risba: N. Demšar/©UIRS)**
- 79  **A11.5** V prostoru za preoblačenje (kabina) je vsa oprema višinsko ustrezno nameščena (sedišče, oprijemalo, obešala, ogledalo) (foto: B. Meze-Petrič/©UIRS).
- 80  **A12.1** Za številko na omarici je uporabljena začasna nalepka in ni reliefna, da bi jo lahko zaznale tudi slepe in slabovidne osebe (foto: T. Jurca/©UIRS).
- 81  **A12.2** Pred omaricami je dovolj prostora za dostop oseb na invalidskem vozičku (foto: N. Goršič/©UIRS).
-  **A12.3** Omarice in ključki so označeni s kontrastnimi in veliki številkami, ki so reliefne. Dobro zaznavni so tudi ročajji za odpiranje in mesto odklepanja (foto: B. Meze-Petrič/©UIRS).
- 82  **A12.4** Ker na ali ob omarici ni ustreznih in jasno označenih navodil, slabovidna oseba omarice ne more samostojno uporabiti (foto: B. Meze-Petrič/©UIRS).
- 83  **A12.5** Na vratih omarice za shranjevanje osebnih predmetov so nameščena navodila s črkami, ki so dovolj kontrastne in velike (foto: B. Meze-Petrič/©UIRS).
-  **A12.6** **Dostopne omarice za shranjevanje osebnih predmetov z merami (risba: N. Demšar/©UIRS)**

- 84 ✘ **A13.1** Steklena vrata in stene brez kontrastnih oznak pomenijo nevarnost za slabovidne osebe (foto: T. Jurca/©UIRS).
- 85 ✘ **A13.2** Dvokrilna vrata ne omogočajo samostojnega vstopa, saj je za odpiranje drugega krila potrebna pomoč druge osebe (foto: T. Jurca/©UIRS).
- 86 ✔ **A13.3** Kljuka je v kontrastu z vratnim krilom in v obliki črke D (foto: T. Jurca/©UIRS).
- ✘ **A13.4** Vrtljiva vrata osebam na invalidskem vozičku ne omogočajo dostopa: tako zaradi pomanjkanja manevrskega prostora kot zaradi visokega praga (foto: T. Jurca/©UIRS).
- 87 ⓘ **A13.5** Krilna vrata z merami (risba: N. Demšar/©UIRS).
- 88 ⓘ **A13.6** Dvignjen zaobljen prag z merami (risba: N. Demšar/©UIRS).
- ⓘ **A13.7** Ustrezno označena steklena vrata z merami (risba: N. Demšar/©UIRS).
- 89 ✘ **A13.8** Velika in težka vrata imajo avtomatizirano odpiranje in zapiranje. S tem je omogočen neoviran vstop osebam z oviranostmi (foto T. Jurca/©UIRS).
- 91 ✘ **A14.1** Neustrezne talne rešetke pred vhodom v objekt (foto: arhiv ©UIRS).
- 93 ✘ **A15.1** Na prehodu za pešce ni opozorilne talne taktilne oznake, ki bi uporabnika bele palice opozorila na cestišče in stebričke (nevarne ovire) (foto: T. Jurca/©UIRS).
- ⓘ **A15.2** Rebrast in čepast element talne taktilne oznake (risba: N. Demšar/©UIRS).
- 94 ✔ **A15.3** Vodilna taktilna linija se zaradi ovire (drevo) rahlo preusmeri. Ker je sprememba smeri majhna, obvestilna polja niso potrebna (foto: B. Meze-Petrić/©UIRS).
- ✔ **A15.4** Kontrastne opozorilne talne taktilne oznake na vrhu in dnu stopnišča (foto: T. Jurca/©UIRS).
- 95 ✔ **A15.5** Prehod za pešce je opremljen s talnim taktilnim vodilnim sistemom, ki uporabnika bele palice varno popelje čez kompleksno in široko cestišče (foto: T. Jurca/©UIRS).
- ⓘ **A15.6** Umestitev talnega taktilnega vodilnega sistema v javnem prostoru (risba: N. Demšar/©UIRS).
- 96 ✔ **A15.7** Sistem talnih taktilnih oznak povezuje vhod v objekt z oddaljenim informacijskim pultom. Vodilna linija se od zaznavnega roba predpražnika nadaljuje z rebrastimi in čepastimi talnimi taktilnimi oznakami in tvori zveznost zaznavne poti za uporabnike bele palice (foto: B. Meze-Petrić/©UIRS).
- 97 ✔ **A15.8** Sistem talnih taktilnih oznak, ki uporabnika bele palice varno vodi po peronu. Rumena (kontrastna) črta dodatno označuje varno razdaljo od roba perona (foto: T. Jurca/©UIRS).
- 98 ✘ **A16.1** Na hodniku zaradi varčevanja z elektriko ni prižgana umetna osvetlitev, zaradi česar orientacija ni mogoča (foto: T. Jurca/©UIRS).
- 99 ✘ **A16.2** Bleščeče odsevne površine in močna točkovna osvetlitev v prostoru otežujejo zaznavo in orientacijo (foto: arhiv ©UIRS).
- ✔ **A16.3** Dvorana je opremljena z ustreznimi okenskimi senčili, ki preprečujejo bleščečo svetlobo (foto: K. Lavtižar/©UIRS).
- 100 ✔ **A16.4** Pisarniški prostor z ustrezno osvetljenimi površinami za branje in pisanje (foto: T. Jurca/©UIRS).
- 101 ✘ **A16.5** Sanitarni prostor, osvetljen z intenzivno modro svetlobo, ki ni primerna za vse uporabnike (foto: T. Jurca/©UIRS).
- 102 ✘ **A17.1** Oznaka z dekorativnim napisom, ki otežuje branje (foto: B. Meze-Petrić/©UIRS).
- 103 ✔ **A17.2** Taktilni zemljevid programa v objektu in okolici, ki slepim osebam omogoča lažjo orientacijo (foto: T. Jurca/©UIRS).
- 104 ✔ **A17.3** Črke na oznaki so reliefne in kontrastne s podlago (foto: T. Jurca/©UIRS).
- ⓘ **A17.4** Tipne oznake sanitarij z merami, ki so reliefne in dodatno opremljene z brajco (risba: N. Demšar/©UIRS).
- 105 ⓘ **A17.5** Oznake z merami (risba: N. Demšar/©UIRS).
- 106 ✘ **A17.6** Informacije za odsevno zastekljeno površino niso berljive (foto: N. Demšar/©UIRS).
- 107 ✘ **A18.1** Nekontrastna urbana oprema pred vhodom v javni objekt ustvarja nevarnost za slepe in slabovidne osebe (foto: T. Jurca/©UIRS).

- 
- 108  **A18.2** Nekontrastni predmeti, ki višinsko posegajo v prostor gibanja ustvarjajo nevarnost za vse uporabnike (foto: N. Goršič/© UIRS).
-  **A18.3** Višinska ovira – prehod pod stopnicami je označen s kontrastno oznako, vendar brez talnega taktilnega elementa, tako ustvarja nevarnost trka za uporabnike bele palice (foto: T. Jurca/© UIRS).
- 
- 109  **A18.4** Mesto gradbenih del na dostopni poti je začasno prekrito s ploščami, ki taktilno in kontrastno niso zaznavne za slepe in slabovidne osebe (foto: N. Goršič/© UIRS).
- 
- 111  **A19.1** Zaslon in tipkovnica sta nameščena previsoko in tako osebi na invalidskem vozičku nista dosegljiva (foto: arhiv @UIRS).
- 
- 112  **A19.2** Miza ustreznih dimenzij s prostorom za čelni dostop in drugo opremo z merami (risba: N. Demšar/©UIRS)
- 
- 113  **A19.3** Različne police z ustreznim manevrskim prostorom z merami (risba: N. Demšar/©UIRS)
- 
- 114  **A19.4** Miza ustreznih dimenzij s prostorom, ki osebam na invalidskem vozičku omogoča čelni dostop (foto: N. Demšar/©UIRS).
- 
- 115  **A19.5** Premični stoli v dvorani omogočajo prilagajanje postavitve in sprotno vzpostavitev mest za osebe na invalidskem vozičku glede na potrebe (foto: T. Jurca/©UIRS).

